



Климатик Toshiba

РЪКОВОДСТВО НА ПОТРЕБИТЕЛЯ

ВЪТРЕШНО ТЯЛО

Серии RAS-10G2KVP
Серии RAS-13G2KVP
Серии RAS-16G2KVP

ВЪНШНО ТЯЛО

Серии RAS-10G2AVP
Серии RAS-13G2AVP
Серии RAS-16G2AVP

- Благодарим, че закупихте стайния климатик на Toshiba.
- За да гарантирате безопасно и правилно използване на този продукт, моля прочетете внимателно ръководството на потребителя, преди да използвате климатика.
- Моля, съхранявайте ръководството на място, достъпно за справка по всяко време.



1115750102

Съдържание



Предпазни мерки за безопасност страница 4

Спазвайте инструкциите 4

Наименования на частите страница 5

Вътрешно тяло 5

Външно тяло 6

Принадлежности (монтиране и демонтиране на поставката за дистанционно управление) 6

Дистанционното управление 7

Подготовка и проверка преди употреба страница 9

Поставяне на батерията 9

Настройка на часовника 9

Проверка на предаването и приемането на сигнал 10

Автоматичен режим на работа страница 11

Режими на Охлаждане, Отопление, Отопление 8°C, Изсушаване и Само вентилатор страница 12

Плазмен йонизиращ пречиствател страница 14

Обем на въздуха, Посока на въздушния поток и Въртене на жалюзите страница 15

Променяне на въздушния обем 15

Променяне на посоката на въздуха 15

Въртене на жалюзите 15

Движение на жалюзите за вертикална

посока на въздушния поток 15

Приятен въздушен поток страница 16

Обхватен въздушен поток, Насочен въздушен поток 16

Функция за таймер страница 17

Приятен сън 17

Таймер за включване, Таймер за изключване 18

Функция за седмичен таймер страница **19**

Използване в тези случаи на СЕДМИЧЕН ТАЙМЕР	19
Как да настроите СЕДМИЧНИЯ ТАЙМЕР	20
Променяне на програмата за седмичния таймер	22
За изключване на функцията за СЕДМИЧЕН ТАЙМЕР	22
За изтриване на програми	23

Пример за използване на седмичния таймер страница **24**

Настройване на предпочитания режим на работа страница **28**

Предварително зададени настройки	28
--	----

Енергоспестяване страница **29**

Режим ЕКО	29
-----------------	----

Ограничаване на максималната консумация наток и мощност страница **30**

Режим POWER-SELECTION	30
-----------------------------	----

Регулиране на яркостта на лампите на екрана страница **31**

Функция за изсушаване на вътрешността страница **32**

Поддръжка и почистване страница **33**

Правилната поддръжка удължава живота на климатика и спестява енергия	33
Когато не се използва продължително време	34
Когато започнете да използвате климатика отново	34
Редовна проверка	34

Когато лампата на вътрешното тяло мига страница **35**

Настройка на функцията за автоматично рестартиране страница **36**

В такива моменти страница **37**

Ако дистанционното управление не е налично	37
Ако 2 климатика са монтирани близо един до друг	37
Опасение за шума на работа	37

Това не са неизправности страница **38**

Работа и поведение на климатика	38
Поява на изпарения и конденз	38
Миризма и мръсотия	38
Лампата за работа	39
Работа на дистанционното управление	39
Чува се шум	39

Предпазни мерки за безопасност

Спазвайте приложените инструкции

⚠ОПАСНОСТ

- Не монтирайте, поправяйте, отваряйте или сваляйте капака. Можете да се изложите на опасно високи напрежения. За да направите това, обърнете се към Вашия търговец или специалист.
- Изключването на захранването няма да предотврати потенциални токови удари.
- Уредът трябва да се инсталира в съответствие с местните наредби за електрическите инсталации.
- Средства за изключване на захранването с разделяне на контактите на всички полюси на поне 3 мм трябва да бъдат вградени във фиксираната електрическа инсталация.

⚠ПРЕДУПРЕЖДЕНИЕ

- Не излагайте директно тялото си продължително време на студен или топъл въздух.
- Не пъхайте пръста си или други предмети във входния/изходния отвор за въздух.
- Когато се случи нещо необичайно (появи се миризма на изгоряло и др.), спрете климатика и изключете прекъсвача на веригата.
- Монтажът трябва да се изиска от доставящия търговец или от професионален доставчик. Монтажът изисква специални знания и умения. Ако потребителят сам извършва монтажа, това може да предизвика пожар, токов удар, нараняване или теч на вода.
- Не избирайте място за монтаж, където може да възникне теч на газ. Наличието в близост до уреда на газови течове или натрупване на газ може да предизвика пожар.
- Не прекъсвайте прекъсвача на веригата и не натискайте бутоните с мокри ръце. Това може да доведе до токов удар.
- Не разглобявайте, не модифицирайте и не премествайте уреда сами. Това може да причини пожар, токов удар или теч на вода. При нужда от ремонт или преместване, моля обърнете се към доставящия търговец или представителя на.
- Не избирайте място за монтаж, изложено на водни пръски или с висока влажност, като напр. баня. Разрушаването на изолацията може да причини токов удар или пожар.
- При преместване или ремонт на уреда, моля обърнете се към доставящия търговец. Наличието на възел на някой кабел може да причини токов удар или пожар.
- При грешка (като миризма на изгоряло или неохладяне), спрете уреда и изключете прекъсвача на веригата. Продължаването на работата на уреда може да причини пожар или токов удар. Моля, обърнете се към търговеца или представителя на Toshiba.
- Заземвяването трябва да се изиска от търговеца или професионални доставчици. Неправилното заземвяване може да причини токов удар. Не свързвайте заземителния проводник към тръби с газ, водопроводни тръби, проводник на гръмоотвод или телефонна заземителна линия.
- При преместване запушете отворите за тръбите на вътрешното тяло. Докосването до вътрешните електрически части може да причини нараняване или токов удар.
- Не пъхайте никакви материали (метали, хартия, вода и т.н.) във входния и изходния отвор за въздух. Вентилаторът може да се върти с висока скорост вътре или може да има секции с високо напрежение, което да причини нараняване или токов удар.
- Трябва да използвате отделен контакт за захранване. Ако се използва контакт, който не е самостоятелен, може да се предизвика пожар.
- Когато климатикът не охлажда или не топли, може да има теч на хладилния агент. Моля обърнете се към доставящия търговец. Използваният хладилен агент в климатика е безопасен. Той няма да изтече при нормални условия на работа, но ако изтече в стаята и контактува с източник на топлина, като напр. калорифер или печка, може да се предизвика вредна реакция.
- Когато вода или друга чужда материя навлезе във вътрешните части, спрете работата на уреда веднага и изключете прекъсвача на веригата. уреда продължително в това състояние може да причини пожар или токов удар. Моля обърнете се към доставящия търговец за ремонт.
- Не почиствайте сами вътрешността на климатика. Моля, изискайте вътрешно почистване на климатика от доставящия търговец. Неправилното почистване може да причини скъсане на гумените части или повреди в изолацията на електрическите части, което да доведе до теч на вода или токов удар.
- Не уреждайте и не модифицирайте захранващия кабел. Не свързвайте кабел по средата и не използвайте разклонител, който се използва и от други устройства. Неспазването на горното може да предизвика пожар.
- Не слагайте тежки предмети върху захранващия кабел, не го излагайте на топлина и не го дърпайте. Това може да предизвика токов удар или пожар.
- Този уред не е предназначен за използване от лица (включително деца) с понижени физически, психически и сетивни способности или без опит и знание освен ако не са наблюдавани и инструктирани относно използването на уреда от отговорно за тяхната безопасност лице.
- Не позволявайте на децата да си играят с уреда.
- Не използвайте хладилен агент, различен от посочения, за добавка или замяна. В противен случай може да се генерира необичайно високо налягане в охладителния контур, което може да доведе до неизправност или експлозия на продукта или до физическо нараняване.

⚠ВНИМАНИЕ

- Уверете се, че прекъсвачът на веригата е монтиран правилно. Ако не е монтиран правилно, това може да причини токов удар. За да проверите метода на монтаж, моля обърнете се към доставящия търговец или професионален доставчик, който е монтирал уреда.
- Когато използвате уреда в затворена стая или в близост до уреди с огън, отваряйте прозореца от време на време, за да се проветри. Недостатъчната вентилация може да причини задушаване поради липсата на кислород.
- Избягвайте употребата за дълъг период от време в среда с висока влажност (над 80%), както и с отворени прозорци или врати. Може да се образува кондензация по вътрешното тяло и капки да паднат върху мебелите.
- Ако няма да използвате уреда за по-дълъг период от време, изключете главния прекъсвач или прекъсвача на веригата.
- Препоръчителна е поддръжка от специалист, ако уредът е бил използван продължително време.
- Поне веднъж годишно проверявайте дали монтажната стойка на външния модул е повредена. При повреда външният модул може да падне, да се преобърне, като причини нараняване.
- Използвайте стабилна стълба, когато закачвате/откачвате предния панел/въздушния филтър. В противен случай може да паднете или да се нараните.
- Не стойте и не слагайте нищо върху външния модул. Това може да причини нараняване при падане или преобръщане. Каквато и да е повреда по уреда може да причини токов удар или пожар.
- Не използвайте уреди с горене в зоната на директния поток на въздуха от климатика. Лошото горене на уреда може да причини задушаване.
- Не слагайте нищо около външния модул и не позволявайте паднали листа да се натрупват наоколо. Ако има паднали листа, малки животни могат да влязат и да докоснат вътрешните електрически части, като предизвикат повреда или пожар.
- Не поставяйте животни и растения на места, където вятърът от климатика духа директно. Той може да повлияе негативно на животното или растението.
- Уверете се, че отделената вода се отвежда. Когато процесът по отвеждане на водата е неефективен, водата може да потече и да повреди мебелите. За да проверите монтажния метод, моля обърнете се към доставящия търговец или професионалния доставчик, който е инсталирал уреда.
- Не поставяйте съдове, като напр. вази, съдържащи течности върху уреда. Това може да причини навлизане на вода в уреда и да развали електрическата изолация, като по този начин предизвика токов удар.
- Не използвайте за специални приложения, като напр. съхранение на храна или животни, отглеждане на растения, съхранение на прецизни устройства или обекти на изкуството. Не използвайте на кораби или в други превозни средства. Това може да причини повреда в климатика. Освен това той може да повреди съхраняваните неща.
- Не поставяйте други електрически уреди или мебели под уреда. Могат да паднат водни капки и да причинят щети или повреди.
- Когато го почиствате, уредът не трябва да работи и трябва да изключите прекъсвача на веригата. Тъй като е възможно вентилаторът вътре да се върти с високи обороти, той може да причини нараняване.
- Не мийте главния модул на климатика с вода. Можете да предизвикате електрически удар.
- След като се почисти предния панел/въздушния филтър, избършете водата и го оставете да изсъхне. Ако остане вода, може да се предизвика токов удар.
- След като веднъж предният панел е свален, не докосвайте металните части на уреда. Това може да доведе до нараняване.
- Не докосвайте отворите за всмукване на въздух или алуминиевите ребра на модула. Това може да доведе до нараняване.
- Ако чуете гръмотевича и е възможен гръмотевичен удар, спрете уреда и изключете прекъсвача на веригата. Ако има гръмотевичен удар, той може да предизвика повреда.
- Производителът не носи отговорност за щети, причинени от неспазването на описаните в това ръководство инструкции.
- Батерии за дистанционното управление:
 - При поставяне полярността (+) и (-) трябва да се спазва.
 - Батериите не трябва да се презареждат.
 - Не използвайте батерии, чийто препоръчителен срок на годност е изтекъл.
 - Не съхранявайте използваните батерии в дистанционното управление.
 - Не използвайте едновременно различни видове батерии и не използвайте едновременно стари и нови батерии.
 - Не свързвайте директно батериите.
 - Не свързвайте батериите накъсо, не ги разглобявайте, нагрявайте и не ги хвърляйте в огън. Ако батериите не бъдат изхвърлени правилно, те могат да избухнат или от тях може да изтече флуид, който да причини изгаряния или наранявания. Ако докоснете флуида, щателно промийте мястото с вода. Ако флуидът попадне върху устройства, го избършете, за да избегнете директен контакт.
 - Съхранявайте далеч от малки деца. При поглъщане на батерия незабавно се консултирайте с лекар.
- Производителът не поема отговорност за щети, причинени от неспазването на описанието в това ръководство.

Наименование на частите

Вътрешно тяло

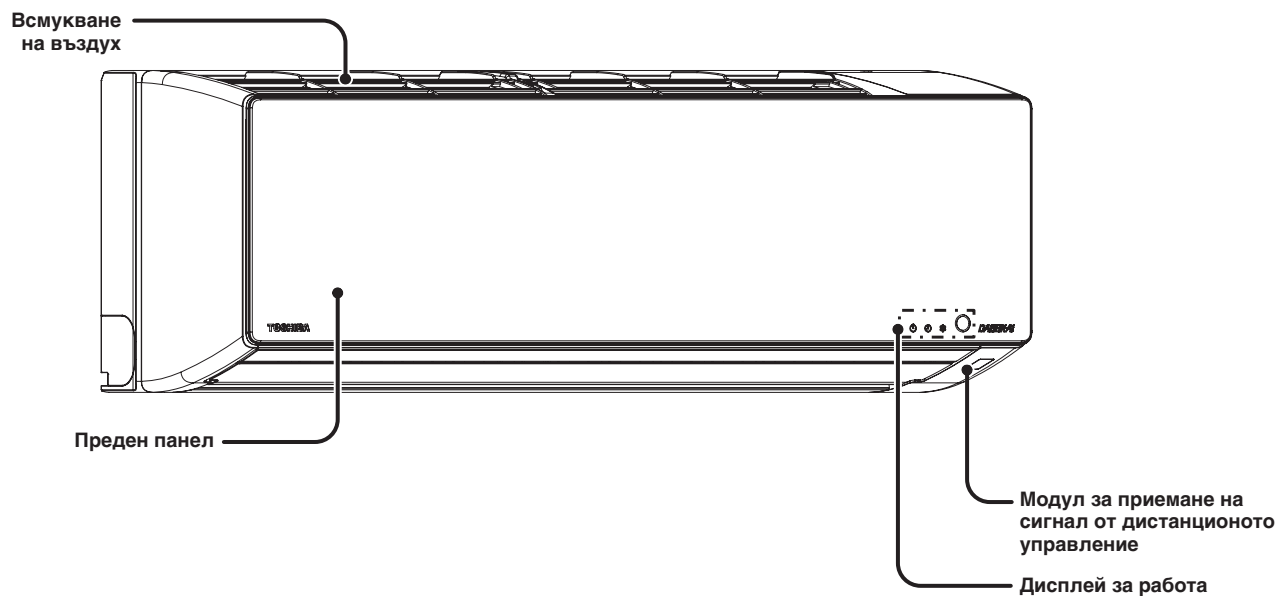

Когато предният панел е отворен

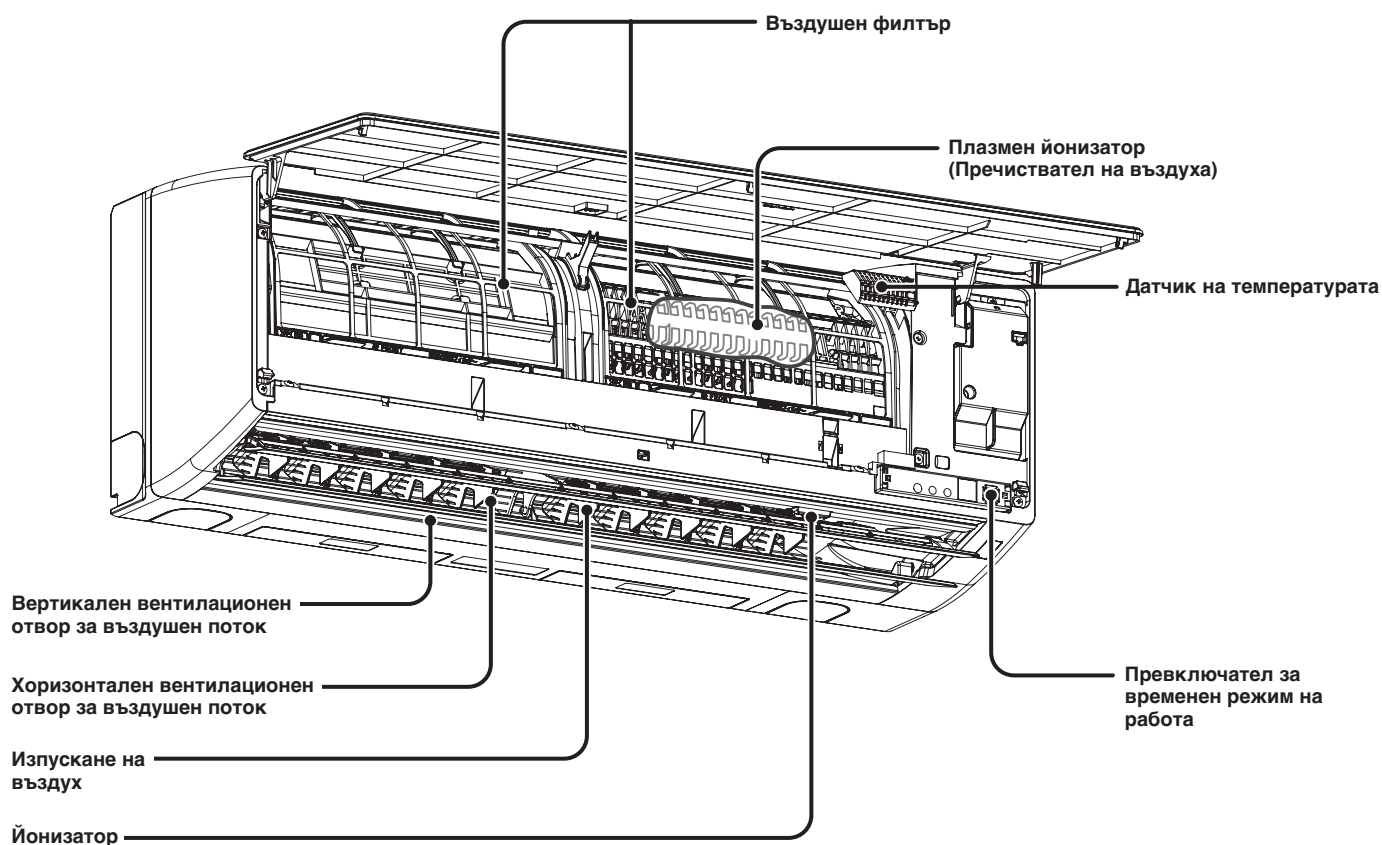

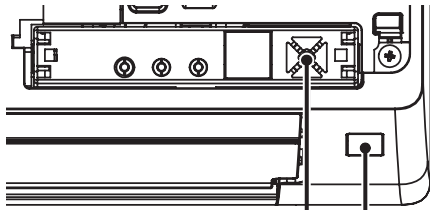
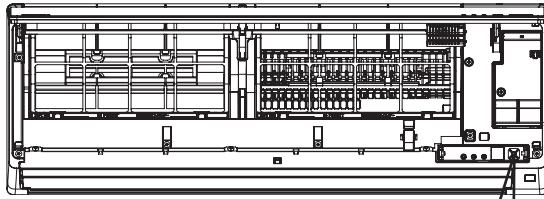

Превключвател за временен режим на работа
 Модул за приемане на сигнал от дистанционното управление

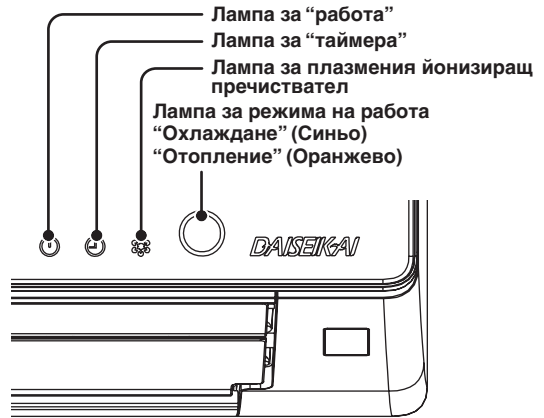
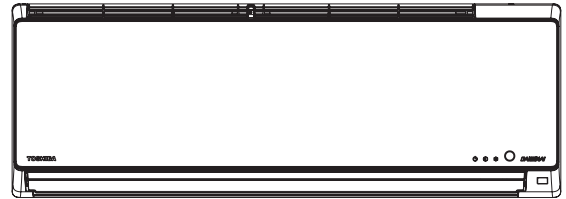

Външно тяло

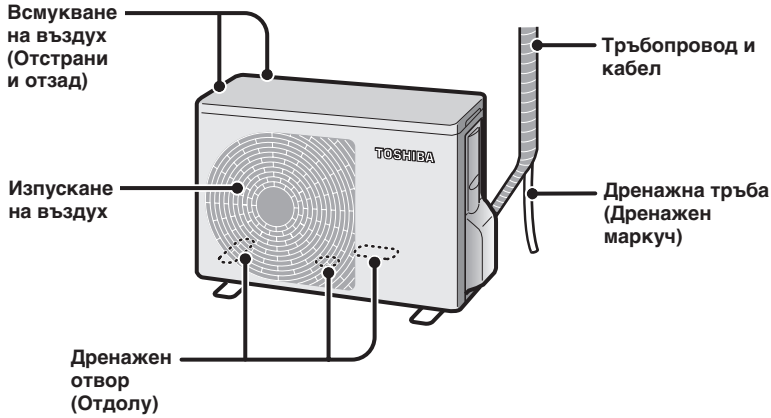

Принадлежности

Дистанционно управление



Поставка за дистанционно управление

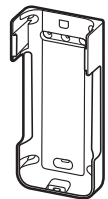

Сухи батерии (2 броя)
 Алкални сухи батерии тип AAA

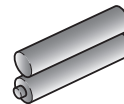

Винтове за монтиране на поставката за дистанционно управление (2 броя)

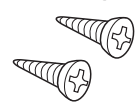

Монтиране на поставката за дистанционно управление.
 Монтирайте поставката за дистанционното управление на стената или колоната с включените в доставката винтове за монтиране на поставката за дистанционно управление.

Поставка за дистанционно управление

Винтове за монтиране на поставката за дистанционно управление

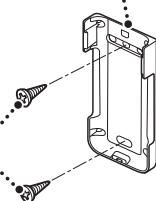

Поставяне / изваждане от поставката за дистанционно управление.

Пъхнете щифта от поставката за дистанционно управление в отвора в долната част на дистанционното управление и го поставете, като го натиснете по посока на стрелката. Извадете го в обратния ред.

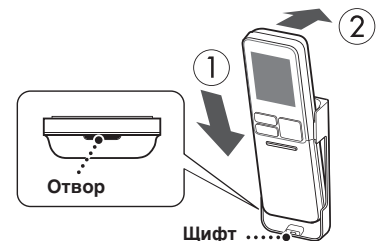

Наименование на частите (продължение)

Дистанционно управление



Сигнал за приемане

Когато вътрешното тяло приема сигнал от дистанционното управление, се чува сигналът за приемане.

- PiРежим на работа, промяна
- PiСтоп
- PiPiЗабележка

Кога прозвучи сигналът PiPi, това означава, че настройката се връща на първоначалната настройка.
(Пример) При настройка на температурата.

↔ 22°C ↔ 23°C ↔ 24°C ↔ 25°C ↔ 26°C ↔
Pi Pi Pi Pi Pi

Оригинални настройки

Температура	24°C	Swing (Въртене)	Отказ
Въздушен обем	Автоматичен режим	Хоризонтална посока на въздушния поток	В права посока
Въздушен поток	Отказ	Вертикална посока на въздушния поток	Долна граница

Как да отворите капака на дистанционното управление

Издърпайте капака към Вас, като едновременно с това леко натискате горната му част.





Дистанционно управление при отворен капак

Всички индикации са показани за пояснение.

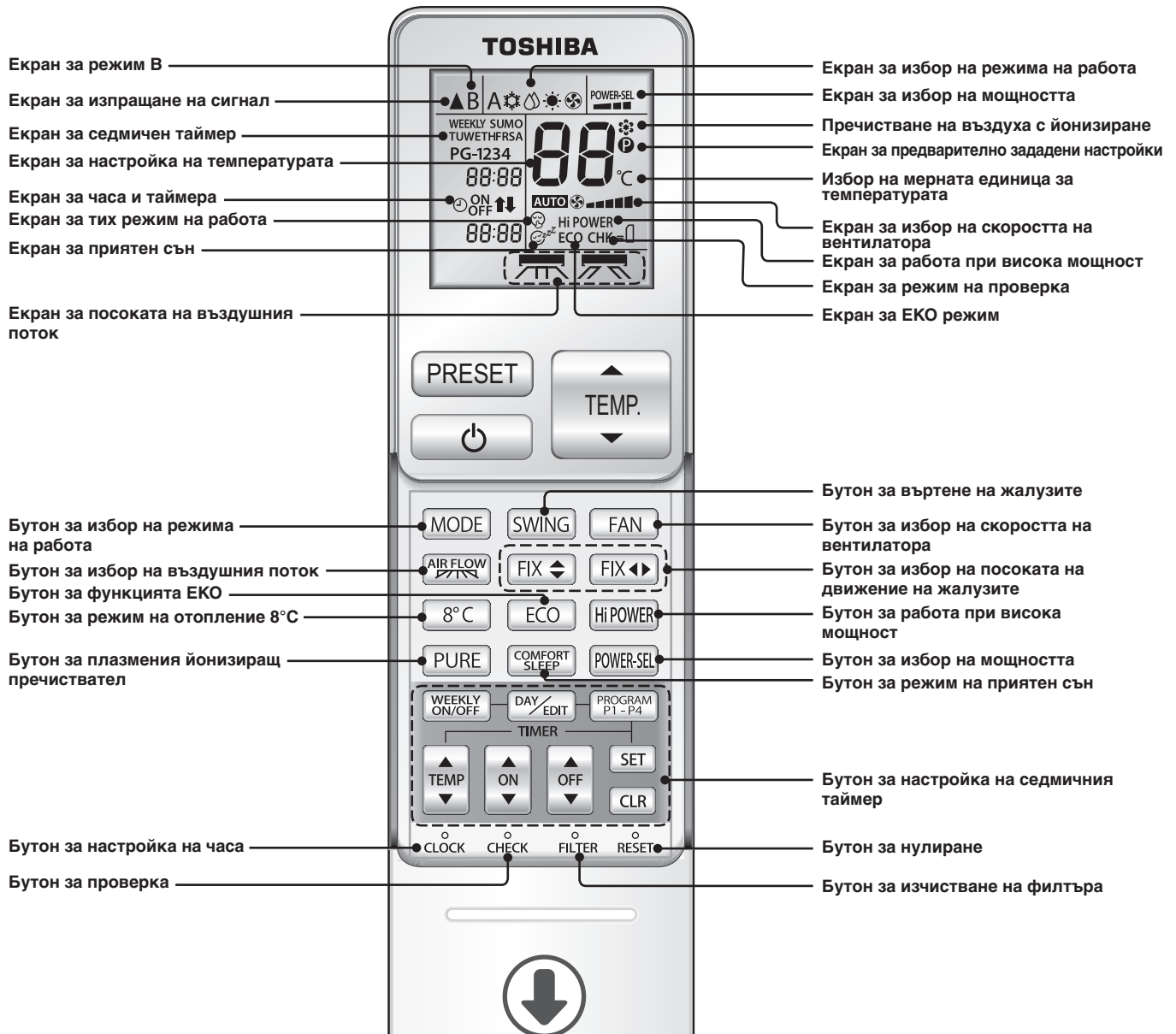

При отваряне на капака

Забележки

- Не пръскайте или разливайте вода върху устройството.
- Не поставяйте на място, където температура спада или се покачва (Например на пряка слънчева светлина, близо до печка, върху телевизора, горещ под или близо до прозорец).
- Ако и други електрически уреди се задействат от дистанционното управление, изолирайте уредите или се консултирайте с дистрибутора.
- При използване на флуоресцентна лампа близо до вътрешното тяло сигналът от дистанционното управление може да не достигне приемника на инфрачервени сигнали и да повлияе включването-изключването на климатика.
- Не пъхайте игла или прът в отвора.

Подготовка и проверка преди работа

Дистанционно управление

Поставяне на батерията

- 1 Отстранете капака и поставете алкални сухи батерии тип AAA



- 2 Натиснете бутона CLOCK (часовник)
 - Настройте часа съгласно указанията за "Настройка на часа" вдясно.

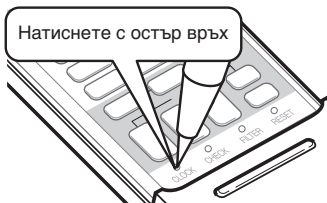

- 3 Поставете капака

Настройка на часовника

- 1 Натиснете бутона CLOCK (часовник)

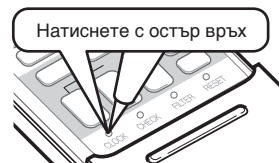

- 2 Настройте "Деня"
DAY/ED

- Денят "SU" (Неделя) мига и ще се промени на следващия ден, когато натиснете бутона веднъж.

- 3 Настройте "Часа"



- При всяко натискане часът се променя с по една минута. При продължително натискане часът се променя през 10 минути.

- 4 Потвърдете "Часа"

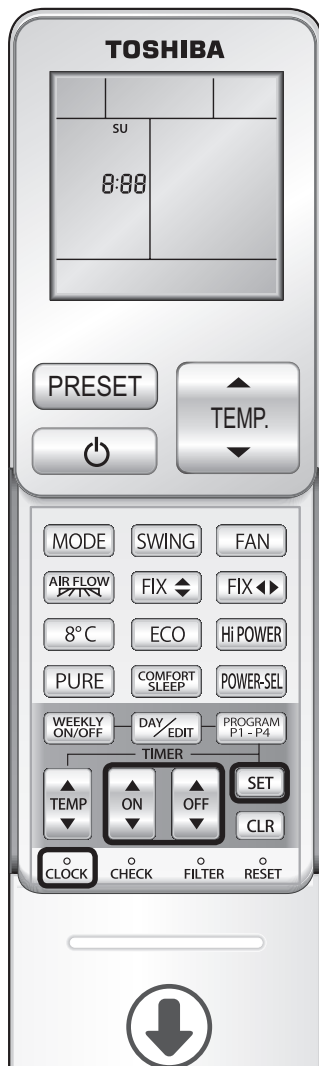

При отваряне на капака

Забележки

- Годността на сухите батерии е приблизително 1 година при нормална употреба.
- Батериите трябва да се сменят, ако не се чува сигнал за приемане от вътрешното тяло или не можете да изберете желаната функция.
- При смяна на батериите, сменете едновременно с 2 нови алкални сухи батерии тип AAA.
- Ако няма да използвате уреда за повече от месец, извадете батериите, за да предотвратите повреда.

Вътрешно тяло

Включване на електрическото захранване

- След включване на електрическото захранване подготовката на работата отнема 3 минути. През това време свети лампата за работа. Компресорът обаче не стартира.

Проверка на предаването и приемането на сигнал

Насочете дистанционното управление към модула за приемане на сигнал от дистанционното управление върху вътрешното тяло.



- При правилно приемане на сигнала се чува сигналът за приемане и лампата за работа светва.
- При натискане на бутона  се чува сигналът за приемане на сигнал и работата спира.



- Проверете дали сигналът се предава и приема от мястото на монтиране, ако дистанционното управление е поставено в поставката за дистанционно управление.



Забележки

- Използвайте дистанционното управление там, където вътрешното тяло може да получава сигнала. Няма да работи, ако сигналът е блокиран от пердета или плъзгачи се врати.
- Разстоянието за предаване и приемане е по-късо, ако ярка светлина като слънчева светлина влияе на предаващата и приемащата част на главния уред.
- Разстоянието за предаване и приемане е по-късо, ако дистанционното управление се използва косо спрямо главния уред.

Автоматичен режим на работа



Климатикът избира режим на охлаждане или отопление.

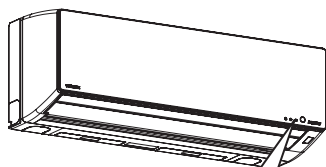

Лампата за работа светва

Лампа на таймера

Режим на работа
Охлаждане/Изсушаване: Свети синя светлина
Отопление: Свети оранжева светлина

Когато се чуе **PiPi**,

това показва, че настройката за работа се връща на оригиналната настройка. ← Страница 7



Когато стартирате автоматичния режим на работа, изберете **A**



- Въздушният обем е само "Автоматичен".

Когато спре.

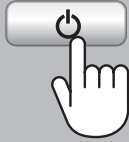

- След спиране се извършва изсушаване на вътрешността. (Лампата на таймера светва)
- ※ Когато продължителността на работа е под 10 минути, не се извършва изсушаване.

При смяна на температурата **ТЕМПЕРАТУРА**



- Промења се с 1°C при всяко натискане. При продължително натискане се променя постоянно.
- Наличният температурен диапазон е 17°C - 30°C.

Чува се **PiPi** при достигане на 24°C.

Режими на Охлаждане, Отопление, Отопление 8°C, Изсушаване и Само вентилатор



Охлаждане и Отопление

Можете да настроите температурата и обема на въздуха за режима на охлаждане и отопление според предпочитанията си. В режима на отопление 8°C само въздушният обем може да се настрои.

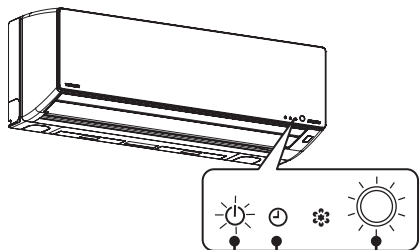

Лампата за работа светва

Лампа на таймера

Режим на работа
Охлаждане/Изсушаване: Свети синя светлина
Отопление: Свети оранжева светлина

Когато се чуе **PiPi**,

това показва, че настройката за работа се

върща на оригиналната настройка. ← Страница 7



Режим на охлаждане		
Режим на изсушаване		
Режим на отопление		
Режим Само вентилатор		
Режим на отопление 8°C		

Извършване на размразяване по време на затопляне

Това не е ненормално

Може да се образува скреж върху топлообменника на външното тяло по време на режим на отопление. За предотвратяване на понижаването на ефективността на уреда се извършва автоматично размразяване. В този момент топлият въздух от вътрешното тяло може да спре или от външното тяло да се появи вода или пара. Това обаче не е ненормално. Функцията за размразяване може да започне веднага след спиране на работата.

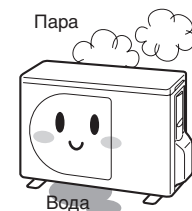



Режим на изсушаване

За изсушаване, режимът на умерено охлаждане се контролира автоматично.

При смяна на температурата

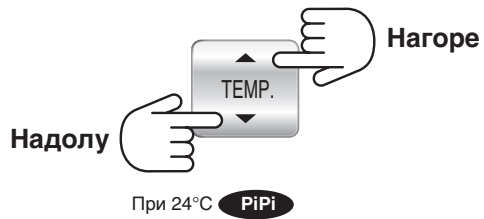

- Температурата се променя с по 1°C при еднократно натискане. При продължително натискане се променя постоянно.
- Наличният температурен диапазон е 17°C - 30°C.

Когато спре.

- След спиране на работа започва вътрешно изсушаване. (Лампата на таймера светва)
- ※ Не се извършва изсушаване на вътрешността, ако продължителността на работа е под 10 минути.

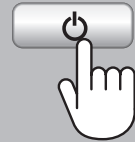

Забележки

- Движението на хладилния агент може да предизвика шум, но това не е дефект.
- Когато температурата навън е ниска, температурата в стаята може да спадне под зададената температура.
- В режим на изсушаване въздушният обем е настроен само на автоматично.

Плазмен йонизиращ пречиствател

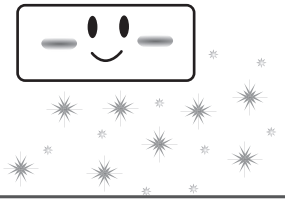

Ефективността на улавяне на носещи се нечистотии във въздуха се увеличава от йонизатора и плазмения йонизатор. Улавят се в климатика и се отстраняват и изхвърлят с дренажната вода.

Така въздухът, подаван от климатика, се поддържа чист.



За пречистване на въздуха, Плазмен йонизиращ пречиствател



Когато работата спре.

- След спиране се извършва автоматично почистване. (Лампата на таймера светва).
- ※ Ако продължителността на работа е под 10 минути, не се извършва почистване.



или

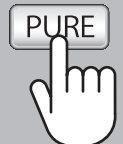

При използване заедно с климатика

Въздушният обем и настройката на посоката на климатика имат предимство.

Режим на работа

Включване на плазмения йонизиращ пречиствател по време на работа на климатизация.

Натиснете бутона **PURE**.

Включване на режим на климатизация по време на работа на плазмения йонизиращ пречиствател

Натиснете **MODE**, за да изберете.

Спиране

Спиране на плазмения йонизиращ пречиствател и на климатика.

Натиснете бутона **⏻**.

Спиране само на плазмения йонизиращ пречиствател.

Натиснете бутона **PURE**.

Забележки

- Режимът на пречистване на въздуха с Plasma не отстранява вредните вещества от цигарения дим (въглероден моноксид и т.н.). Отваряйте прозорец от време на време, за да проветрите.
- Плазменият йонизиращ пречиствател работи чрез комбинацията от йонизатор и плазменото устройство за зареждане с йони.

Обем на въздуха, Посока на въздушния поток и Въртене на жалузите

Когато се чуе **PiPi**, това показва, че настройката на работа се връща на оригиналната. [← Страница 7](#)



Движение на жалузите за вертикална посока на въздушния поток

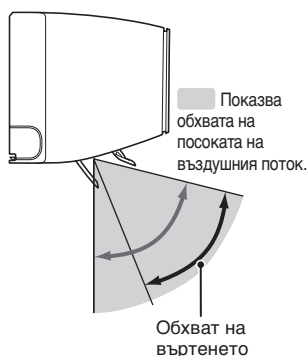

Режим на охлаждане (Настройка по подразбиране)



Режим на отопление (Настройка по подразбиране)

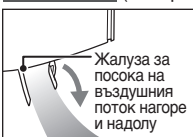

Променяне на въздушния обем, натиснете FAN

- При всяко... натискане по време на режими Автоматичен, Охлаждане, Само вентилатор и Пречистване.

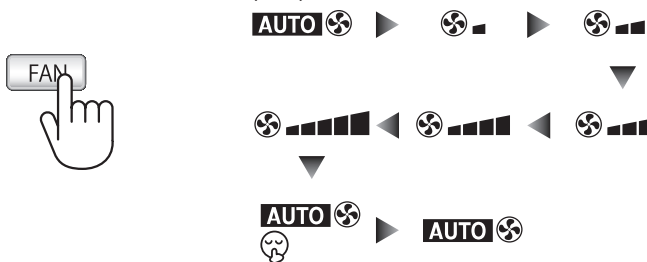

- Когато въздушният обем е настроен на "Тихо" (Tweak icon), той става "Автоматичен".

Променяне на посоката на въздуха, натиснете FIX

При смяна във вертикална посока на въздуха освободете лявата страна на желаната позиция. (PiPi при долната граница).

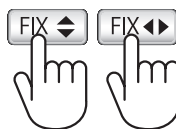

При смяна в хоризонтална посока на въздуха освободете дясната страна на желаната позиция. (чува се PiPi отпред.)

Настройка на въздушния поток [Страница 16](#)

- Посоката на въздушния поток може да се настрои на Обхватен въздушен поток и Насочен въздушен поток.

- При всяко натискане режимите за вертикални и хоризонтални жалози се променят с една стъпка.
- Не премествайте жалузите за посоката на въздуха с ръка, а ги настройте с дистанционното управление.

Въртене на жалузите, натиснете Swing

- При всяко...



Посоката на въртене се променя.

- За да смените средната жалюза за вертикална посока на въздуха, натиснете бутона **FIX** (←), за да смените средната жалюза за хоризонтална посока на въздуха, натиснете отново бутона **FIX** (→). За да разберете посоката на въздуха лесно, освободете функцията за въртене.

Приятен въздушен поток



Обхвтен въздушен поток: Въздухът се издухва в цялата стая.
Насочен въздушен поток: Въздушният поток е съсредоточен в една точка,

Обхвтен въздушен поток



Насочен въздушен поток



Можете да изберете приятен въздушен поток от

ВЪЗДУШЕН ПОТОК

При работа в режим (Автоматично, Охлаждане, Отопление, Изсушаване и тези режими с PURE), изберете



• При всяко...

Натискане посоката на въздушния поток се променя.



Изключване на въздушния поток

- При всяко натискане вътрешното тяло издава сигнала "Пи" както сигнала на приемане освен "ПиПи" при изключване на функцията за въздушен поток.

При леко регулиране на посоката на въздуха

- Настройте "посоката на въздушния поток" с бутона **FIX** или **FIX**.

За да разберете посоката на въздуха лесно, изключете функцията за въртене. [← Страница 15](#)

- При натискане на бутона **FIX** или **FIX** или **SWING** и когато е избрана функцията Обхвтен въздушен поток или Насочен въздушен поток, функцията за посока на въздушния поток се изключва.

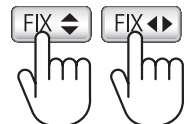

Забележки

- Жалузите за хоризонтална и вертикална посока на въздушния поток се променят в зависимост от избора на функцията за обхвтен въздушен поток или насочен въздушен поток.
- Ако работата спре по време на работа на функцията за приятен въздушен поток, същите условия ще се приложат за следващата избрана функция.
- **AIR FLOW** не работи, ако работи само функцията за плазмен йонизиращ пречиствател.
- Жалузите за хоризонтална посока на въздушния поток могат да се настройват в диапазон от около 30 градуса, когато е избрана функцията за обхвтен или насочен въздушен поток.

Функция за таймер

Приятен сън

Работата спира автоматично в предварително зададения час. При избиране на 1, 3, 5 и 9 часа преминава в режим на приятен сън. Зададената температура ще се регулира автоматично по съответния начин. Температурата обаче се покачва или спада до не повече от 2 градуса по Целзий.

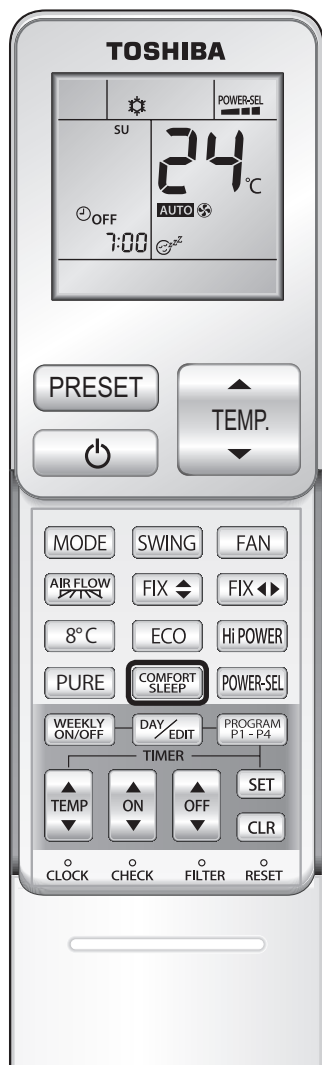
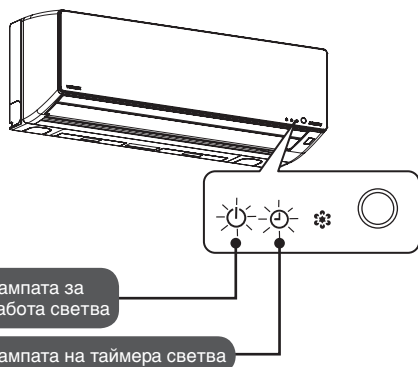

Таймер за изключване по време на **comfort sleep** (приятен сън)

- При всяко натискане (в рамките на 3 секунди)...

※ Примерът е, когато е избран 10:00 ч. вечерта (22:00 часа).



- Часът за спиране на работа се показва на дистанционното управление,
- След спиране на работа не се извършва изсушаване на вътрешността.
- Функцията за приятен сън не може да се настрои, когато функциите за плазмения йонизиращ пречиствател работят независимо.

За отказ

※ Настройката на таймера спира, но работата продължава.

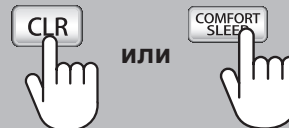

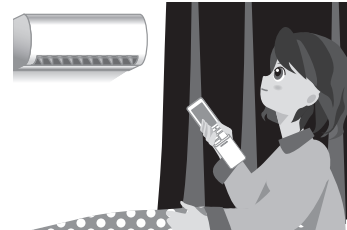

Таймер за включване, Таймер за изключване

Работата започва и спира в избрания час. Изберете след настройване на текущия час на дистанционното управление. [← Страница 9](#)

1

За таймера за включване



За таймера за изключване



- Променя се с по 10 минути при еднократно натискане и с по 1 час при продължително натискане.
- Зададеният час се показва на екрана. Преминете към ②, ако може да се използва същият час на предишна настройка.

2

Изберете



- През времето, когато е изключен, не се извършва изсушаване на вътрешността.
- Таймерът за изключване може да се настрои с предишната настройка за работа дори и докато е спрял. Работата започва, когато е избрана.
- За да смените зададения час, натиснете или , за да промените настройката.

За отказ

※ Настройката на таймера спира, но работата продължава.



Пример за настройка (Избор на таймера за ВКЛ./ИЗКЛ.)

За включване в 6:00 сутринта и спиране в 10:00 сутринта.

1

Изберете начало на работа в 6:00 сутринта.

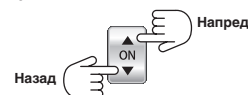

Зададеният час и текущият режим на работа мигат, редувайки се, в частта на екрана с пиктографии.

2

Настройте часа за спиране на 10:00 сутринта.

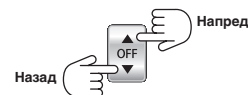

Зададеният час и текущият режим на работа мигат, редувайки се, в частта на екрана с пиктографии.

3



Функция за седмичен таймер

Можете да настроите 4 програми за всеки ден от седмицата в СЕДМИЧЕН ТАЙМЕР.

Следните елементи могат да се настроят в режима СЕДМИЧЕН ТАЙМЕР.

- а. Време на работа (таймер за включване за стартиране и таймер за изключване за спиране на работа)
- б. Режим на работа (COOL (охлаждане), DRY (изсушаване), HEAT (отопление), FAN ONLY (само вентилатор))
- в. Настройка на температурата.
- г. Настройка на скоростта на вентилатора.
- д. Специален режим на работа (8°C, ЕКО, Hi-POWER)

Използване в тези случаи на СЕДМИЧЕН ТАЙМЕР

1 Всекидневна

ПОН-ПЕТ

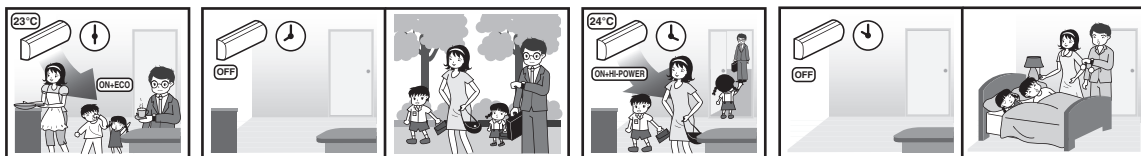

НЕД и СЪБ

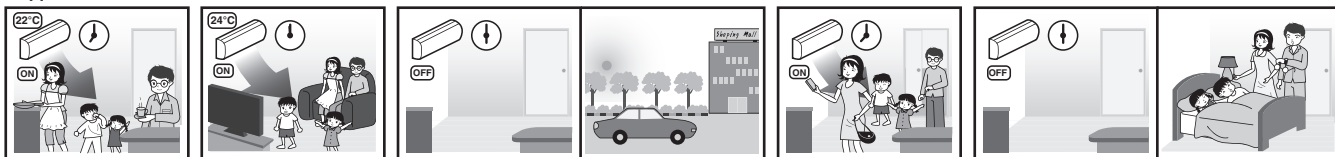

2 Всекидневна със силно охлаждане (Постоянна работа на климатика)

ПОН-ПЕТ

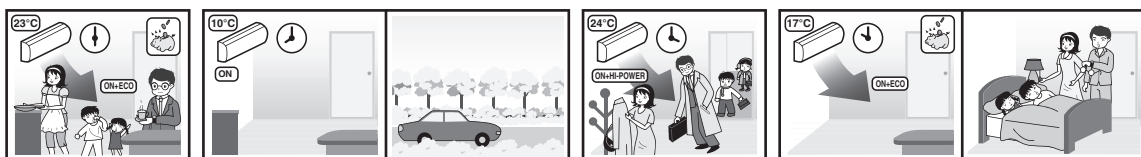

НЕД и СЪБ



3 Спалня

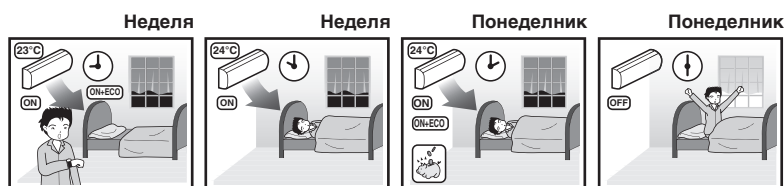

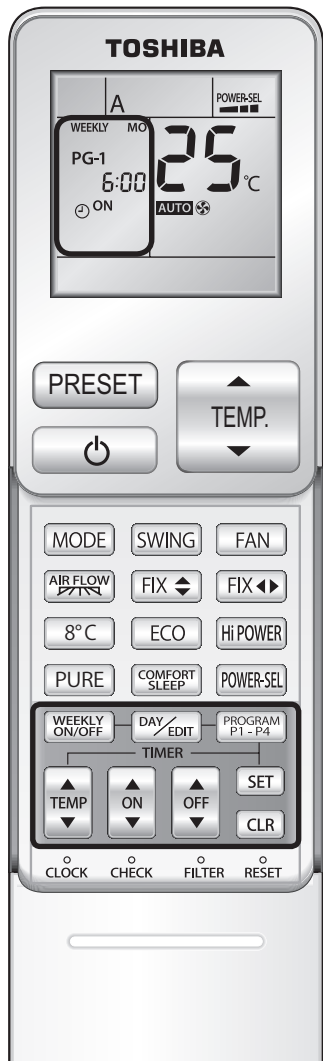

Как да настроите СЕДМИЧНИЯ ТАЙМЕР

- 1** Натиснете **DAY/EDIT**, за да влезете в настройката за СЕДМИЧНИЯ ТАЙМЕР.



- 2** Натиснете **DAY/EDIT** за последователно избиране на желания ден.

На екрана се показват символите за дните в последователен ред

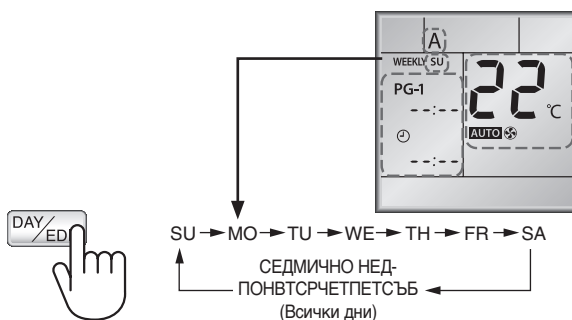

- 3** Натиснете **PROGRAM P1-P4**, за да изберете номера на програмата.

- Програма 1 е готова за настройване, когато натиснете **DAY/EDIT** и PG-1 се покаже на екрана.
- Натиснете **PROGRAM P1-P4**, за да смените номера на програмата, които са в последователността програма 1 до програма 4.

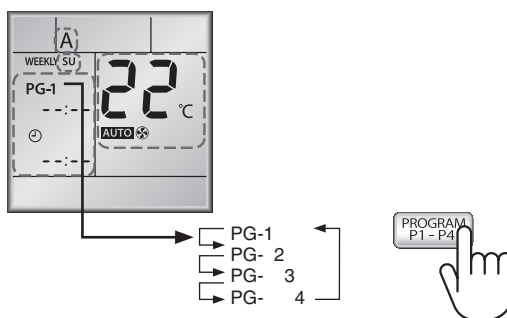

- 4** Натиснете **ON** или **OFF**, за да зададете желания час.

- Часът може да се настрои между 0:00 и 23:50 през интервал от 10 минути.
- Натиснете и задръжте бутона, за да промените настройването на часа с 1 час.
- Само един от таймерите за включване или изключване може да се настрои във всяка програма.

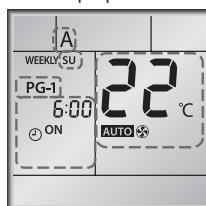

Екран на таймера за включване

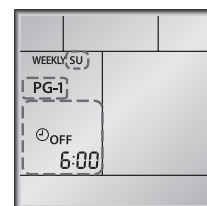

Екран на таймера за изключване*

*Таймерът за изключване се използва само за СПИРАНЕ на климатика, тогава екранът не показва режима на работа, температурата, скоростта на вентилатора и други.

5 Натиснете **MODE**, за да изберете желания режим на работа.

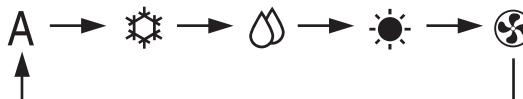

6 Натиснете **TEMP** или **TEMP.**, за да зададете желаната температура.

- Температурата може да се настрои между 17°C и 30°C.

7 Натиснете **FAN**, за да изберете желаната скорост на вентилатора.

8 Добавяне на режим на работа при нужда.

- Натиснете **8°C** за функцията 8°C.
- Натиснете **ECO** за функцията ЕКО.
- Натиснете **Hi-POWER** за функцията Hi-POWER (висока мощност).

9 Добавяне или променяне на програмата

Програмата може да се настрои за всички желани дни до натискането на **SET** за потвърждаване на настройката в стъпка **10**

При нужда от добавяне или променяне на програма повторете стъпки **2** - **8**, преди да потвърдите.

10 След приключване на настройката, натиснете **SET**, за да потвърдите настройката*



*Насочете дистанционното управление към приемателя на климатика, след което натиснете бутона SET, докато чуete сигнала "ПиПи", което означава, че настройката е приключила. Докато климатикът получава сигнала, може да се чуе сигналът "Пи", но той ще се чуе толкова пъти, колкото е броят на настроените дни. Ако лампата на таймера мига, това означава, че настройката не е завършена. Тогава натиснете **WEEKLY ON/OFF** два пъти.

Забележки

1. Поставете дистанционното управление на място, където вътрешният модул може да получава сигнала за повече точност на часовника между дистанционното управление и климатика.
2. Таймерът за ВКЛ./ИЗКЛ. може да се настрои по време на работа на СЕДМИЧНИЯ ТАЙМЕР. Климатикът работи, следвайки обикновения таймер първо, след което работи отново в режим на СЕДМИЧЕН ТАЙМЕР.
3. По време на работа на СЕДМИЧНИЯ ТАЙМЕР, всички режими като РЕЖИМ, TEMP., ВЕНТИЛАТОР, Hi-POWER, ЕКО и др. могат да бъдат настроени, но когато часовникът достигне до настройката на програмата, режимът ще бъде със същата настройка като програмата.
4. По време на изпращане на сигнал от дистанционното управление избягвайте смущения от предмети, които могат да попречат на предаването на сигнал от дистанционното управление на климатика

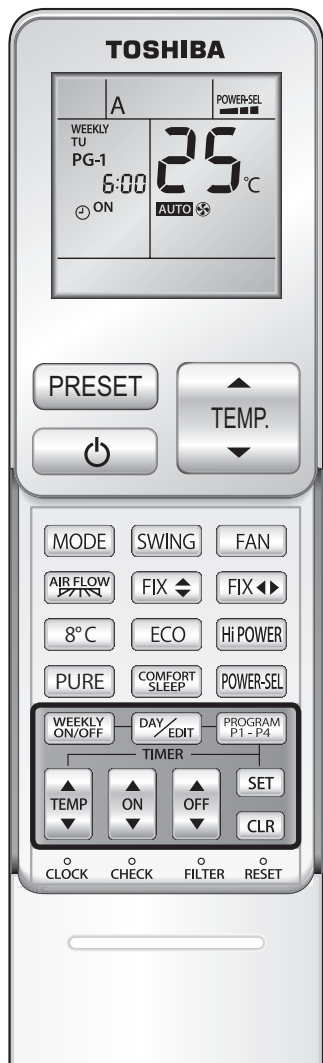

Променяне на програмата за седмичния таймер

За да промените програмата след потвърждаване на настройката на седмичния таймер на **Страница 21**, изпълнете стъпки **1** - **3**.

- 1** Натиснете **DAY/EDIT**.

 - Денят от седмицата и номерът на програмата се показват на екрана.

- 2** Натиснете **DAY/EDIT**, за да изберете деня от седмицата, и натиснете **PROGRAM P1-P4**, за да изберете номера на програмата, която искате да потвърдите.

 - Нулиране на работата.

- 3** Натиснете **SET**, за да излезете от режима на потвърждение.

За изключване на функцията за СЕДМИЧЕН ТАЙМЕР

Натиснете **WEEKLY ON/OFF**, докато на екрана се вижда "СЕДМИЧЕН".

- "СЕДМИЧЕН" изчезва от екрана, но програмата остава в дистанционното управление.
- Лампата на таймера изгасва.
- За включване на функцията за СЕДМИЧЕН ТАЙМЕР отново, натиснете **WEEKLY ON/OFF** отново. На екрана се показва следващата програма. Програмата след повторното включване е съгласно часа.

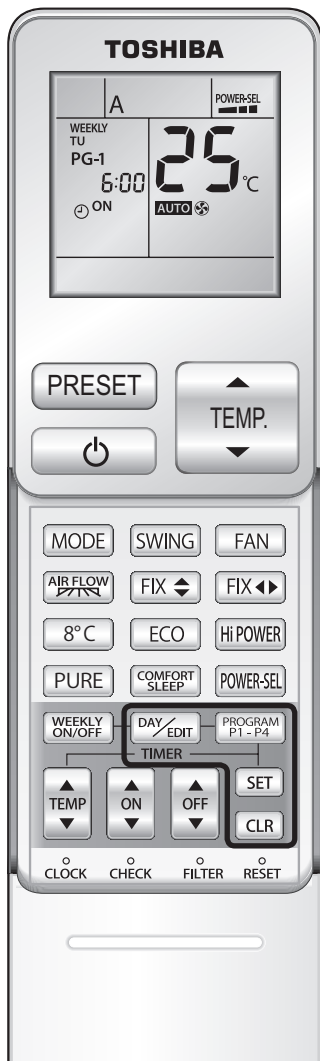

За изтриване на програми

Отделна програма

- 1 **Натиснете** **DAY/EDIT**.
 - Денят от седмицата и номерът на програмата се показват на екрана.
 - Изберете деня за изтриване на програмата.

- 2 **Натиснете** **PROGRAM P1-P4**, **за да изберете номера на програмата, който искате да изтриете.**

- 3 **Натиснете** **CLR**.
 - Таймерът за ВКЛ. или ИЗКЛ. ще се изчисти и екранът мига.

- 4 **Натиснете** **SET**, **за да изтриете програмата.**
 - Натиснете **SET**, докато екранът мига, след което програмата ще се изтрие.

Всички програми

- 1 **Натиснете** **DAY/EDIT**.
 - Денят от седмицата и номерът на програмата се показват на екрана.

- 2 **Натиснете и задръжте** **CLR** **за 3 секунди.**
 - Всички програми ще се изтрият, а екранът показва текущия режим на работа.

Забележки

Уверете се, че приематника на климатика приема сигнала от дистанционното управление.

Пример за използване на седмичния таймер

Всекидневна



Таблица за работа на климатика във всекидневна.

	Настройка	НЕД	ПОН	ВТ	СР	ЧЕТ	ПЕТ	СЪБ
PG-1	Таймер	ВКЛ.	ВКЛ.	ВКЛ.	ВКЛ.	ВКЛ.	ВКЛ.	-
	Час	07:00	06:00	06:00	06:00	06:00	06:00	-
	Режим	Авто	Авто	Авто	Авто	Авто	Авто	-
	Температура	23°C	23°C	23°C	23°C	23°C	23°C	-
	Вентилатор	Ниска скорост	Ниска скорост	Ниска скорост	Ниска скорост	Ниска скорост	Ниска скорост	-
	Допълнителна функция	-	ЕКО	ЕКО	ЕКО	ЕКО	ЕКО	-
PG-2	Таймер	ВКЛ.	ИЗКЛ.	ИЗКЛ.	ИЗКЛ.	ИЗКЛ.	ИЗКЛ.	-
	Час	12:00	08:00	08:00	08:00	08:00	08:00	-
	Режим	Отопление	-	-	-	-	-	-
	Температура	24°C	-	-	-	-	-	-
	Вентилатор	Hi-POWER	-	-	-	-	-	-
	Допълнителна функция	-	-	-	-	-	-	-
PG-3	Таймер	ВКЛ.	ВКЛ.	ВКЛ.	ВКЛ.	ВКЛ.	ВКЛ.	-
	Час	18:00	16:00	16:00	16:00	16:00	16:00	-
	Режим	-	Отопление	Отопление	Отопление	Отопление	Отопление	-
	Температура	-	24°C	24°C	24°C	24°C	24°C	-
	Вентилатор	-	Авто	Авто	Авто	Авто	Авто	-
	Допълнителна функция	-	Hi-POWER	Hi-POWER	Hi-POWER	Hi-POWER	Hi-POWER	-
PG-4	Таймер	ИЗКЛ.	ИЗКЛ.	ИЗКЛ.	ИЗКЛ.	ИЗКЛ.	ИЗКЛ.	-
	Час	23:00	22:00	22:00	22:00	22:00	22:00	-
	Режим	-	-	-	-	-	-	-
	Температура	-	-	-	-	-	-	-
	Вентилатор	-	-	-	-	-	-	-
	Допълнителна функция	-	-	-	-	-	-	-

Пример за използване на седмичния таймер (продължение)

Всекидневна

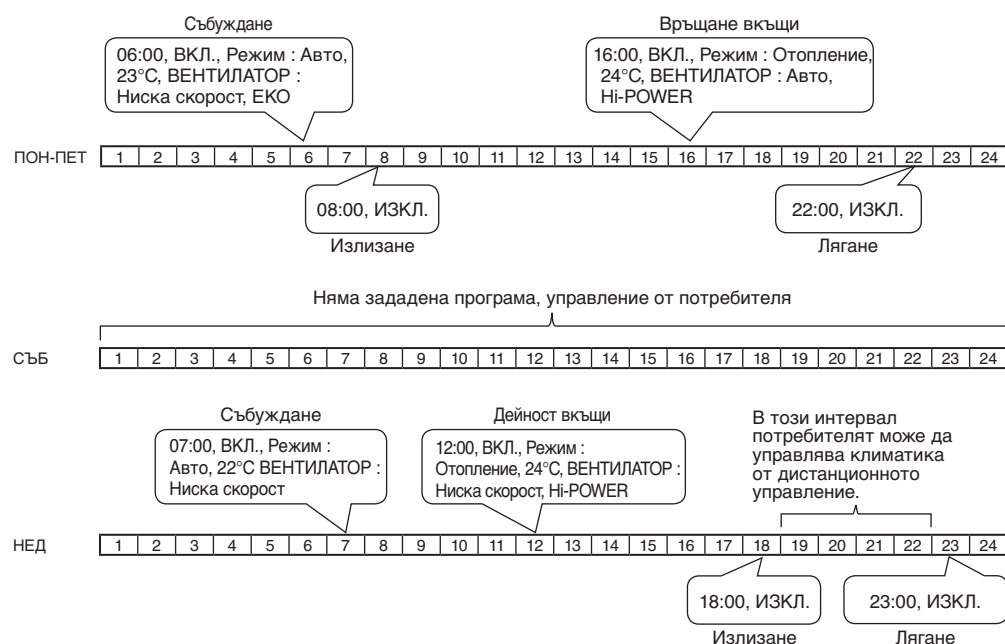
ПОН-ПЕТ

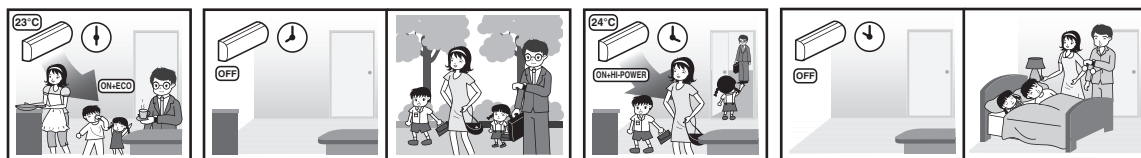

НЕД и СЪБ

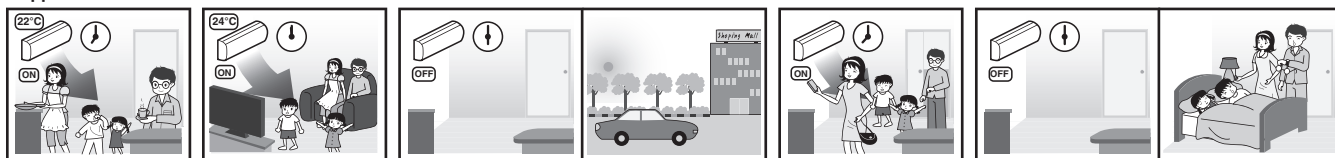

Всекидневна със силно охлаждане (Постоянна работа на климатика)

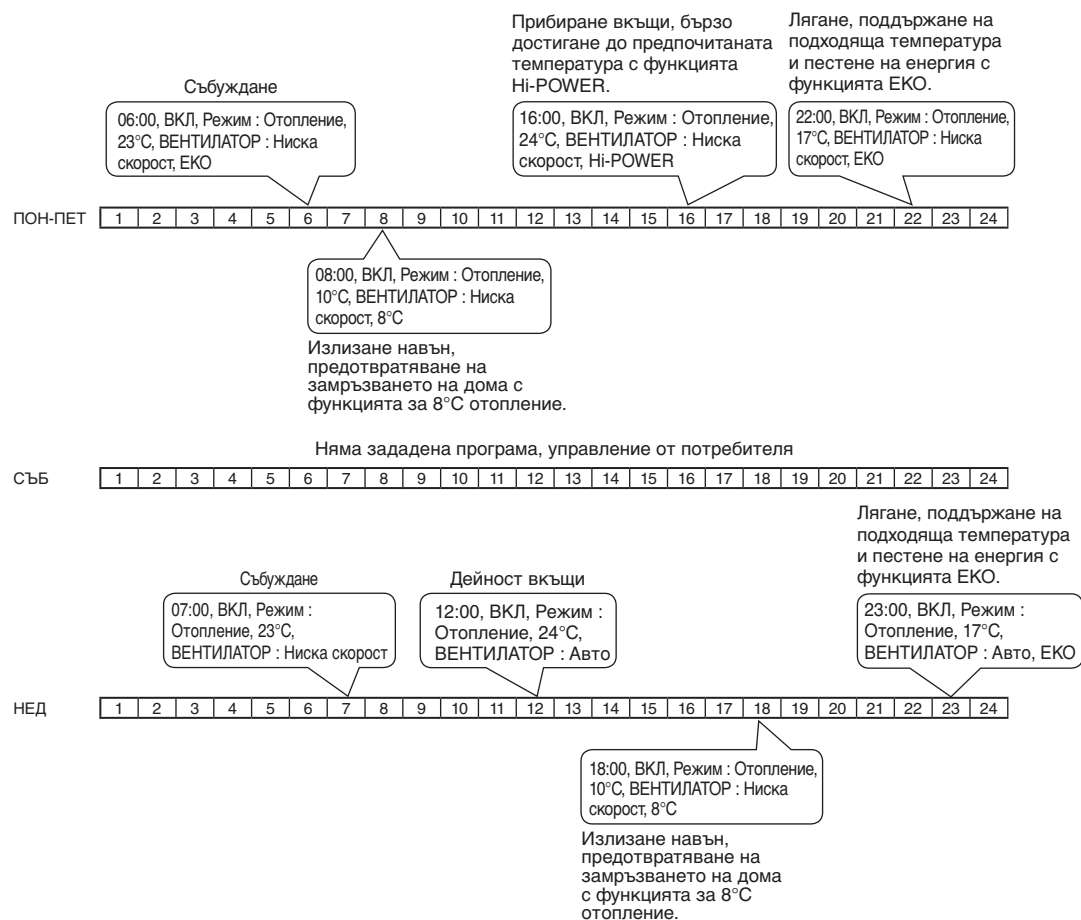

Пример за използване на седмичния таймер (продължение)

Таблица за работа на климатика във всекидневна.

	Настройка	НЕД	ПОН	ВТ	СР	ЧЕТ	ПЕТ	СЪБ
PG-1	Таймер	ВКЛ.	ВКЛ.	ВКЛ.	ВКЛ.	ВКЛ.	ВКЛ.	-
	Час	07:00	06:00	06:00	06:00	06:00	06:00	-
	Режим	Отопление	Отопление	Отопление	Отопление	Отопление	Отопление	-
	Температура	23°C	23°C	23°C	23°C	23°C	23°C	-
	Вентилатор	Ниска скорост	Ниска скорост	Ниска скорост	Ниска скорост	Ниска скорост	Ниска скорост	-
Допълнителна функция	-	ЕКО	ЕКО	ЕКО	ЕКО	ЕКО	ЕКО	-
PG-2	Таймер	ВКЛ.	ВКЛ.	ВКЛ.	ВКЛ.	ВКЛ.	ВКЛ.	-
	Час	12:00	08:00	08:00	08:00	08:00	08:00	-
	Режим	Отопление	Отопление	Отопление	Отопление	Отопление	Отопление	-
	Температура	24°C	10°C	10°C	10°C	10°C	10°C	-
	Вентилатор	Авто	Авто	Авто	Авто	Авто	Авто	-
Допълнителна функция	-	8°C	8°C	8°C	8°C	8°C	8°C	-
PG-3	Таймер	ВКЛ.	ВКЛ.	ВКЛ.	ВКЛ.	ВКЛ.	ВКЛ.	-
	Час	18:00	16:00	16:00	16:00	16:00	16:00	-
	Режим	Отопление	Отопление	Отопление	Отопление	Отопление	Отопление	-
	Температура	10°C	24°C	24°C	24°C	24°C	24°C	-
	Вентилатор	Авто	Авто	Авто	Авто	Авто	Авто	-
Допълнителна функция	8°C	Hi-POWER	Hi-POWER	Hi-POWER	Hi-POWER	Hi-POWER	Hi-POWER	-
PG-4	Таймер	ВКЛ.	ВКЛ.	ВКЛ.	ВКЛ.	ВКЛ.	ВКЛ.	-
	Час	22:00	22:00	22:00	22:00	22:00	22:00	-
	Режим	Отопление	Отопление	Отопление	Отопление	Отопление	Отопление	-
	Температура	17°C	17°C	17°C	17°C	17°C	17°C	-
	Вентилатор	Авто	Авто	Авто	Авто	Авто	Авто	-
Допълнителна функция	ЕКО	ЕКО	ЕКО	ЕКО	ЕКО	ЕКО	ЕКО	-

Забележка: За СЪБОТА без зададена програма режимът на работа ще бъде според последната програма (ПЕТЪК, PG-4 = Отопление, 17°, Вентилатор = Автоматично, ЕКО), на този ден потребителят може да избере режима на работа на климатика от дистанционното управление.

Всекидневна със силно охлаждане (Постоянна работа на климатика)

ПОН-ПЕТ

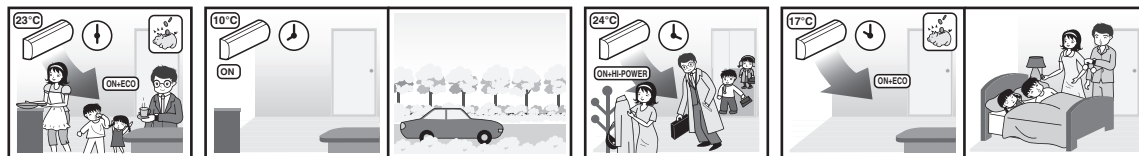

НЕД и СЪБ



Пример за използване на седмичния таймер (продължение)

Спалня



Таблица за работа на климатика в спалня

Настройка	НЕД	ПОН	ВТ	СР	ЧЕТ	ПЕТ	СЪБ
PG-1	Таймер	ВКЛ.	ВКЛ.	ВКЛ.	ВКЛ.	ВКЛ.	ВКЛ.
	Час	02:00	02:00	02:00	02:00	02:00	02:00
	Режим	Авто	Авто	Авто	Авто	Авто	Авто
	Температура	24°C	24°C	24°C	24°C	24°C	24°C
	Вентилатор	Ниска скорост	Ниска скорост	Ниска скорост	Ниска скорост	Ниска скорост	Ниска скорост
Допълнителна функция	ЕКО	ЕКО	ЕКО	ЕКО	ЕКО	ЕКО	ЕКО
PG-2	Таймер	ИЗКЛ.	ИЗКЛ.	ИЗКЛ.	ИЗКЛ.	ИЗКЛ.	ИЗКЛ.
	Час	06:00	06:00	06:00	06:00	06:00	06:00
	Режим	-	-	-	-	-	-
	Температура	-	-	-	-	-	-
	Вентилатор	-	-	-	-	-	-
Допълнителна функция	-	-	-	-	-	-	
PG-3	Таймер	ВКЛ.	ВКЛ.	ВКЛ.	ВКЛ.	ВКЛ.	ВКЛ.
	Час	21:00	21:00	21:00	21:00	21:00	21:00
	Режим	Отопление	Отопление	Отопление	Отопление	Отопление	Отопление
	Температура	25°C	25°C	25°C	25°C	25°C	25°C
	Вентилатор	Авто	Авто	Авто	Авто	Авто	Авто
Допълнителна функция	Hi-POWER	Hi-POWER	Hi-POWER	Hi-POWER	Hi-POWER	Hi-POWER	
PG-4	Таймер	ВКЛ.	ВКЛ.	ВКЛ.	ВКЛ.	ВКЛ.	ВКЛ.
	Час	22:00	22:00	22:00	22:00	22:00	22:00
	Режим	Авто	Авто	Авто	Авто	Авто	Авто
	Температура	24°C	24°C	24°C	24°C	24°C	24°C
	Вентилатор	Авто	Авто	Авто	Авто	Авто	Авто
Допълнителна функция	-	-	-	-	-	-	

Спалня

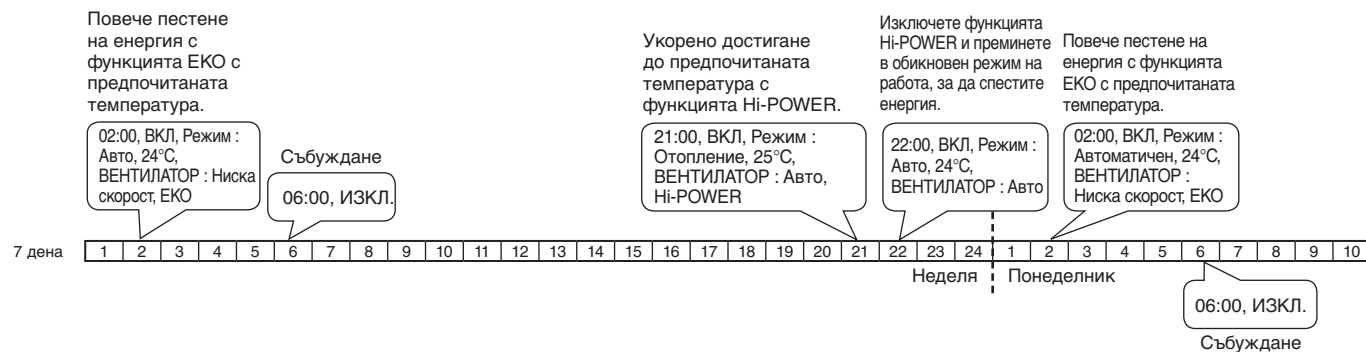
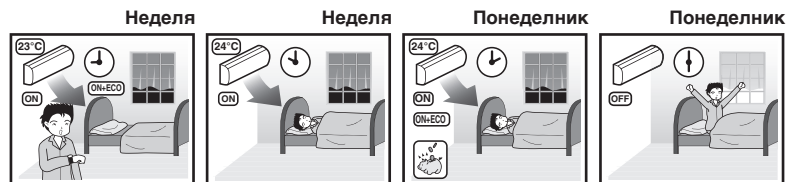

Настройване на предпочитания режим на работа



Настройте предпочитания режим на работа за бъдеща употреба.
Настройката ще се запамети и може да се използва в бъдеще.



РАБОТА при предварителна настройка

- 1 Изберете Вашите предпочитани настройки.
- 2 Натиснете и задръжте **PRESET** за 3 секунди, за да запаметите настройката.
На екрана се появява символът **P**.
- 3 Натиснете **PRESET**, за да включите режима на работа при предварителна настройка.

Долните функции не могат да се настройват

- ※ Режим на отопление 8°C
- ※ Седмичен таймер
- ※ Въртене на жалюзите

Енергоспестяване



Когато са активирани режимите на автоматична работа, охлаждане и отопление, тази функция предоставя автоматично регулиране на настройката за стайна температура.

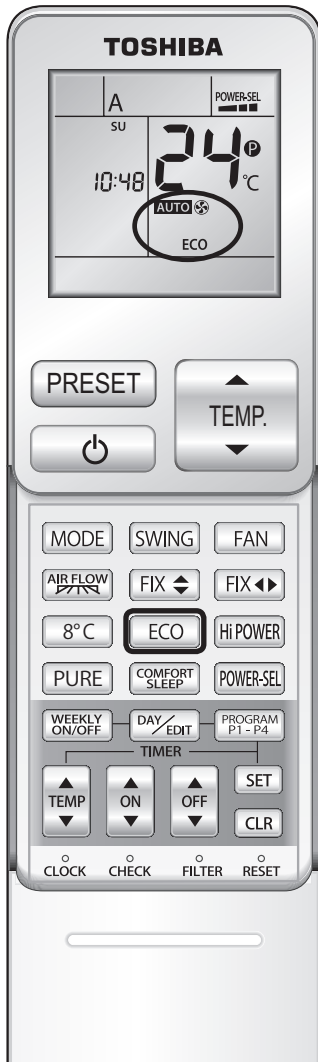

Режим ЕКО

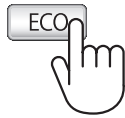

- На екрана на дистанционното управление се показва **ECO**.
- Зададената температура ще се регулира автоматично по съответния начин. Температурата обаче се покачва до не повече от 2 градуса по Целзий.

Ограничаване на максималната консумация на ток и мощност



Тази функция се използва, когато електрическият прекъсвач се използва с други електрически уреди. Тя ограничава максималната консумация на ток и мощност до 100%, 75% или 50%. Задейства се от POWER- SELECTION (ИЗБОР НА МОЩНОСТ). Колкото по-нисък е процентът, толкова повече е пестенето на енергия и съответно животът на компресора е по-дълъг.



Режим POWER-SELECTION

POWER-SEL



POWER SEL

[100%]

POWER SEL

[75%]

POWER SEL

[50%]

POWER SEL

[100%]



Забележки

- При избиране на ниво, нивото на PWR-SEL мига на екрана на дистанционното за 3 секунди.
- При нивата от 75% и 50% цифрите "75" или "50" също мигат за 2 секунди.
- Тъй като функцията за ИЗБОР НА МОЩНОСТ ограничава максималния ток, капацитетът за охлаждане и отопление може да е недостатъчен.

Регулиране на яркостта на лампите на екрана



Тази функция се използва, когато е необходимо да намалите яркостта на лампите на екрана или да ги изключите.

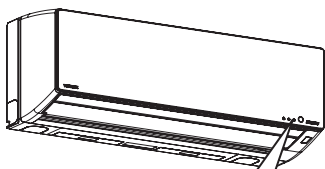

Екран за работа

РЕГУЛИРАНЕ НА ЯРКОСТТА НА ЛАМПАТА

По време на работа (автоматичен режим, охлаждане, отопление или изсушаване)

изберете

Натиснете

Увеличаване

или Намаляване



за да настроите яркостта или да изключите. Има 4 нива на настройка.

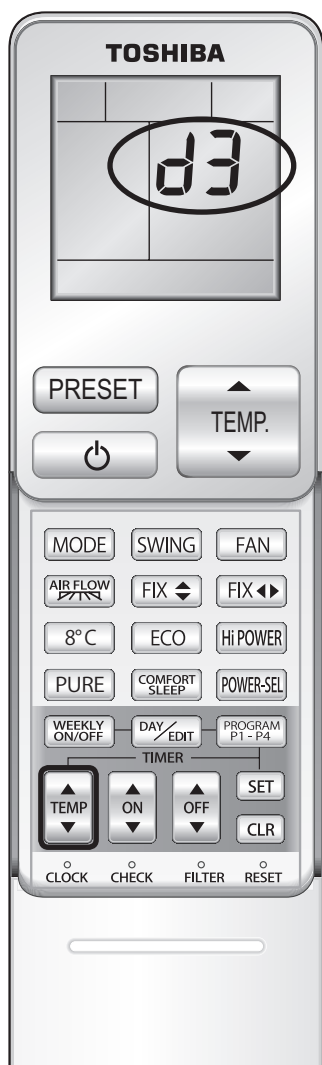

Екран на дистанционното управление	Екран за работа	Яркост
d3	Лампата светва при започване на работа с пълна яркост.	100%
d2	Лампата светва при започване на работа с 50% намалена яркост.	50%
d1	Лампата светва при започване на работа с 50% намалена яркост и лампата за режима на работа изгасва.	50%
d0	Всички лампи са изключени.	Изключване на всички

● Ако са избрани d1 или d0, лампата свети 5 секунди, преди да изгасне.

Функция за изсушаване на вътрешността

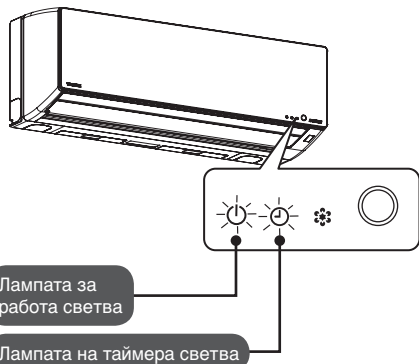

Функцията за изсушаване на вътрешността стартира, след като климатикът работи 10 минути или по-дълго.

За да спрете функцията за изсушаване на вътрешността по време на работа, натисне  още 2 пъти.

※ При спиране на функцията за изсушаване на вътрешността от дистанционното управление и непосредствено стартиране на климатика следващата функция може да се забави.



Функция за изсушаване на вътрешността Около 30 минути

За да се предотврати образуването на мухъл, се извършва почистване на въздуха.

● Жалюзите за вертикална посока на въздуха се движат.

※ Функцията за изсушаване на вътрешността няма да се задейства, ако предходният режим на работа е бил отопление, Само вентилация или Само плазмен йонизатор-почиствател.

Относно функцията за изсушаване на вътрешността

- Функцията за изсушаване на вътрешността не почиства стаята и не отстранява образуването на мухъл или праха, скрит във вътрешността на климатика.
- Ако се използва в мръсна стая, стая със силен дим или влага, вътрешните части на климатика (топлообменник или вентилатор за издухване) може да се замърсят. Полепналата мръсотия и мухълът не могат да се отстранят.
- Функцията за изсушаване на вътрешността не се извършва в режими на таймер за вкл./изкл..., седмичен таймер и приятен сън, ако дистанционното управление не се намира на място, откъдето да може да изпраща сигнал на климатика.

Поддръжка и почистване



Нормална поддръжка: Изключете електрическото захранване, преди да извършвате проверка или поддръжка.

⚠ Предупреждение

- **Не мийте вътрешността на климатика сами.**
Ако е необходимо почистване на вътрешността на климатика, се обърнете към търговеца. Неправилното почистване на вътрешността може да доведе до повреда на частта или izolацията на електрическите части поради теч на вода, както и има опасност от токов удар или пожар.

Правилната поддръжка удължава живота на климатика и спестява енергия.

Вътрешно тяло

Забършете с мека кърпа.

- Забършете с мека кърпа с топла вода (под 40 °C) и изсушете добре.

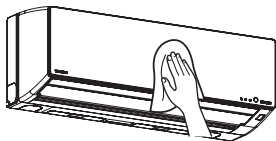

Дистанционно управление

Забършете с мека кърпа.

- Не мийте с вода. Може да причини повреда.

Забележки

- Не използвайте алкохол, бензин, разреждател, средство за почистване на стъкло или средство за полиране. Може да доведе до повреда на продукта.
- Не търкайте и не докосвайте с химически третирана кърпа продължително време. Може да предизвика влошаване или повреждане на материала.

Въздушен филтър

След използване около 2 седмици извършете поддръжка. При блокиране на въздушния филтър ефективността на климатика може да спадне. Почистете го с прахосмукачка или го измийте с вода.

- След измиване с вода го изсушете добре.

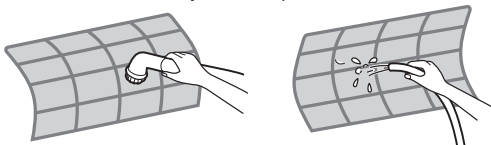

■ Как да откачите въздушен филтър

1. Повдигнете предния панел, докато спре.
2. Повдигнете дръжката на долния въздушен филтър и изтеглете навън.

- При поставянето; след като го пхнете във вътрешното тяло, поставете долната част на въздушния филтър във водача за управление на филтъра и затворете предния панел.

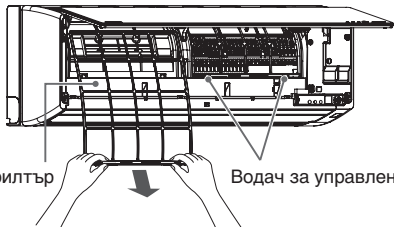

Въздушен филтър

Водач за управление на филтъра

Как да отворите предния панел

Изтеглете долните лостове отдясно и отляво към Вас и ги повдигнете нагоре, докато се застопорят и спрат.

- ※ Внимавайте да не излязат раменете на предния панел и да паднат.

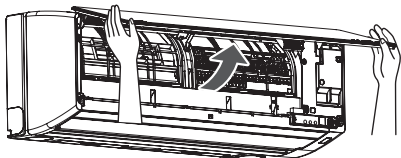

Как да откачите предния панел

Изтеглете и повдигнете нагоре предния панел, докато спре. Движете раменете отляво и отдясно в посока навън, след което изтеглете към Вас, за да откачите предния панел.

- ※ Внимавайте да не падне предния панел и да предизвика нараняване или повреда на частта.

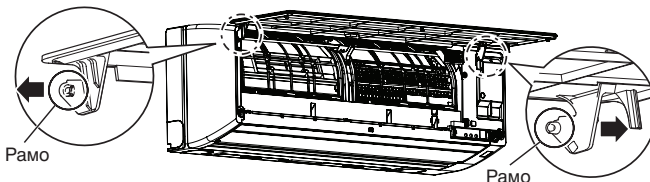

Рамо

Рамо

Как да закачите предния панел

Закачете предния панел в обратния ред на откачването.

Дръжте предния панел хоризонтално и пхнете и двете рамене във водачите.

Уверете се, че и двете рамене са пхнати изцяло.

Ако празнината между главния панел и предния панел не е равномерна, свалете и закачете отново.

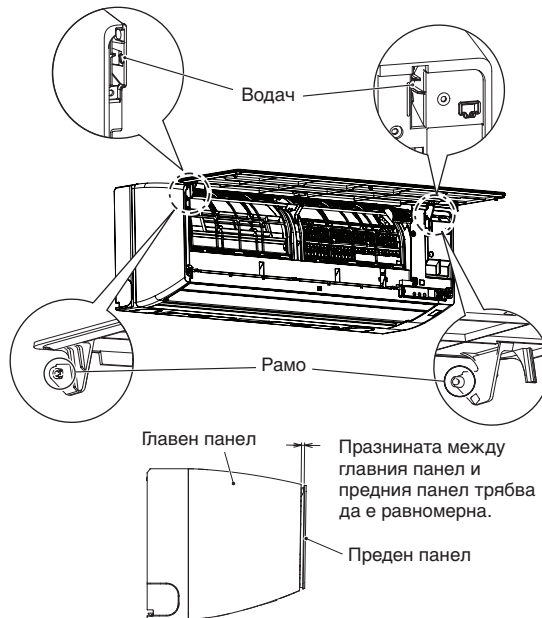

Водач

Рамо

Главен панел

Празнината между главния панел и предния панел трябва да е равномерна.

Преден панел

Как да го затворите

Завъртете предния панел надолу и бутнете трите части над изхода за въздух, за да затворите предния панел.

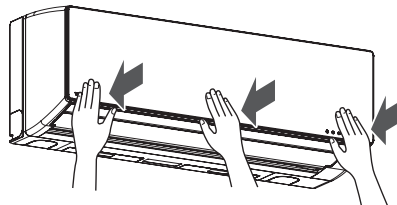

Поддръжка и почистване (продължение)

⚠ Внимание

- При извършване на поддръжка (по време на сваляне и поставяне на предния панел/въздушния филтър), има опасност от нараняване например от преобръщане, затова да не се извършва от нестабилно място.
- След измиване на въздушния филтър с вода, изцедете го и го изсушете. Ако остане влага, може да предизвика токов удар.
- Не докосвайте металната част на вътрешното тяло при свалянето на предния панел. Това може да доведе до нараняване.

Когато не се използва продължително време

- 1 Пуснете вентилатора и функцията за изсушаване на вътрешността 3~4 пъти.
 - По време на вентилация климатикът работи при висока настройка на температура.
- 2 Спрете работата от дистанционното управление и изключете електрическото захранване.
- 3 Почистете въздушния филтър. [← Страница 33](#)
- 4 Извадете сухите батерии от дистанционното управление.
 - Ако ги оставите за дълъг период от време, има опасност от изтичане и електрическо разреждане.

Когато започнете да използвате климатика отново

- 1 Чист ли е въздушният филтър? Проверете дали е монтиран.
- 2 Проверете дали пространството около вътрешното/външното тяло не е блокирано.
 - В случай на блокиране ефективността на климатика може да се влоши или той да не функционира.
- 3 Пъхнете сухи батерии в дистанционното управление.
- 4 Включете електрическото захранване.

Редовна проверка

- При продължително използване на климатика отвеждането на водата може да се влоши.
- Поискайте препоръка за поддръжката от търговеца.
- Може да се появи мирис в резултат на полепването на чужди материи като мухъл, прах в зависимост от средата на използване. Ако мирисът не Ви е приятен, е препоръчително да измиете климатика.



Забележки

Измиване на климатика

- Необходим е голям опит при избора на метода на измиване и почистване на климатика. Ако е необходимо почистване на вътрешността на климатика, се обърнете към търговеца.

[← Страница 33](#)

Филтър (по избор)

Филтърът е допълнителна част, която се продава отделно, и може да се монтира на две места. Моля, закупете от търговеца.

■ Начин на поставяне

1. Отворете предния панел
2. Извадете въздушния филтър.

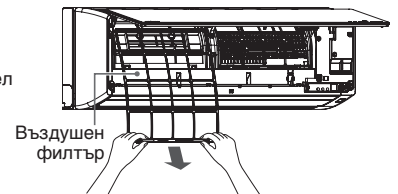

3. Монтирайте филтъра към рамката на вътрешното тяло.
4. Монтирайте въздушния филтър и затворете предния панел.

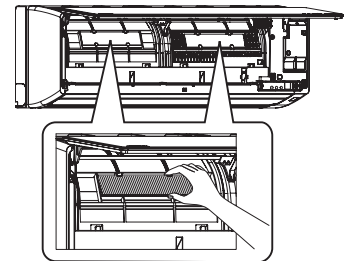

Има 2 места на рамката на вътрешното тяло.

■ Смяна и поддръжка

Интервалът за сменяне зависи от вида на филтъра. Консултирайте се с търговеца за информация относно интервала за сменяне и поддръжка.

Интервалът за сменяне на всеки филтър е стандартен. Ако се влоши и се напълни с много прах, го сменете по-рано.

Когато лампата на вътрешното тяло мига

Изключете електрическото захранване и го включете отново след 30 секунди и проверете как работи уредът.

Ако лампата мига отново, са необходими проверка и ремонт.

За бърза поправка проверете състояние на климатика съгласно следната процедура и съобщете долното (1) – (3) на търговеца.

- ① Симптоми на климатика
- ② Кода за проверка, установен от дистанционното управление (Вижте процедурата по-долу).
- ③ Начина на мигане на лампата на дисплея на вътрешното тяло

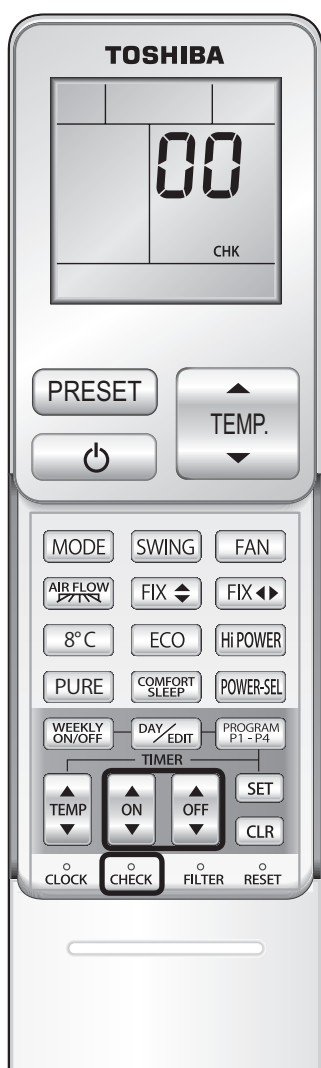

1 Натиснете бутона CHECK с върха на молив, за да настроите дистанционното управление в режим на сервиз.

- Екранът за настройка на температурата се променя на 00.
- На екрана се показва **CHK**.

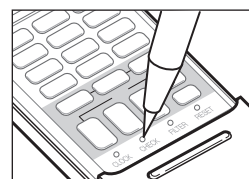

2 Натиснете **ON** или **OFF**.

- На екрана на дистанционното управление се показва **▲**.
- Натиснете бутона **ON** или **OFF**.

Ако няма неизправност с код, вътрешното тяло ще издаде сигнала "Пи" веднъж и екранът на дистанционното управление ще се промени, както следва :

→ 00 → 01 → 02 ... 1d → 1E → 33

- Индикаторът на таймера на вътрешното тяло мига непрекъснато. (5 пъти на секунда.)
- Проверете уреда с всички 52 кода за проверка (00 до 33), както е посочено в таблицата по-долу.
- Натиснете бутона **ON** или **OFF**, за да върнете кода за грешка назад.

В случай на неизправност вътрешното устройство ще издаде звука "Пи" в продължение на 10 секунди (Pi, Pi, Pi ...).

Запомнете кода за грешка на екрана на дистанционното управление.

- На екрана ще се появят 2 цифри буква и цифра.
- Всички индикатори на вътрешното тяло ще мигат. (5 пъти на секунда.)

3 Натиснете **ON**, за да изключите.

- Екранът на дистанционното управление се връща към екрана от преди режима на сервиз.
- Проверете другите кодове, като повторите стъпки ① - ③.



Забележки

- Кодовете за проверка може да не се покажат на екрана в зависимост от вида на неизправността като например неизправност на електрическа част.
- При проверка на кодовете за проверка, докато лампата не мига, може да не се покаже правилният код за грешка.
- Не разглобявайте и не ремонтирайте сами. Обърнете се към търговеца.

Таблица на кодовете за проверка

Възможни са кодове за проверка, които не са изброени в таблицата.

Проблем с вътрешното тяло (включително неизправност в окабеляването).
00, 01, 04, 0C, 0d, 10, 11, 12
Проблем с външното тяло (включително компресора и други).
02, 03, 07, 08, 14, 16, 17, 18, 19, 1A, 1B, 1C, 1D, 1E, 1F

Кодовете за проверка се състоят от цифри и букви.

5 → 5	6 → 6	A → A
b → B	C → C	d → D

Настройка на функцията за автоматично рестартиране

Този уред е проектиран така, че в случай на спиране на тока да възобнови работа автоматично в същия режим на работа, както преди спирането на тока.
Уредът се доставя с изключена функция за автоматично рестартиране. Включете я според нуждите.

Как да зададете функцията за автоматично рестартиране

- ① Натиснете и задръжте бутона Tempogary на вътрешното тяло за 3 секунди, за да зададете функцията (ще чуете 3 пъти сигнала "Пи", а лампата за работа ще мига 5 пъти/сек. за 5 секунди)
- ② Натиснете и задръжте бутона Tempogary на вътрешното тяло за 3 секунди, за да изключите функцията ((ще чуете 3 пъти сигнала "Пи", но лампата за работа няма да мига.)
 - Функцията за АВТОМАТИЧНО РЕСТАРТИРАНЕ не се активира, ако е зададен таймер за включване или изключване.

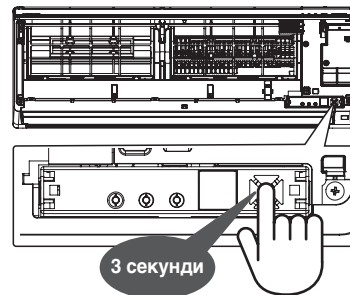

В такива моменти

Ако дистанционното управление не е налично

Ако дистанционното управление е преместено или изгубено, е възможна функция за временен режим на автоматична работа от бутона Temporary (временно) на вътрешното тяло.

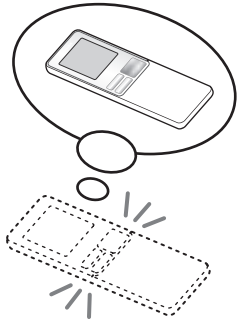

■ Когато работи

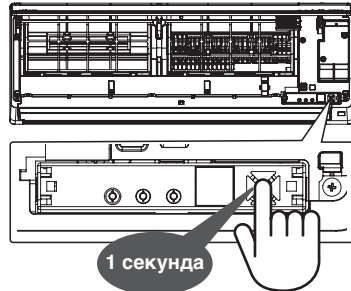

- Напълно автоматичен режим на работа (Температурата и въздушният обем се настройват автоматично).
- Лампата за работа светва.

■ За да спре

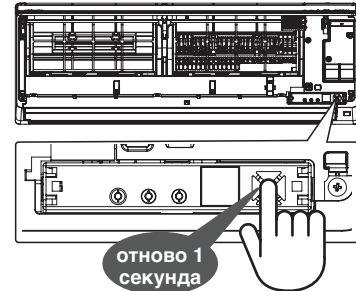

- Не се извършва автоматично почистване.
- Лампата за работа изгасва.

Ако 2 климатика са монтирани близо един до друг



Избор А - В

За разделяне на използването на дистанционното управление за всяко вътрешно тяло, ако са инсталирани 2 климатика близо един до друг.

※ Вътрешното тяло и дистанционното управление са настроени фабрично на А.

Как да настроите вътрешното тяло и дистанционното управление на В

- ① Натиснете бутона Temporary за прибл. 1 секунда, за да стартирате автоматичния режим на работа.
- ② Натиснете и задръжте SNESK след което натиснете MODE на дистанционното управление. Дистанционното управление ще изведе на екрана В и ще изпрати сигнал на вътрешното тяло. Уверете се, че вътрешното тяло може да получава сигнал от дистанционното управление по време на тази стъпка.
- ③ Проверете дали дистанционното управление може да управлява вътрешното тяло.

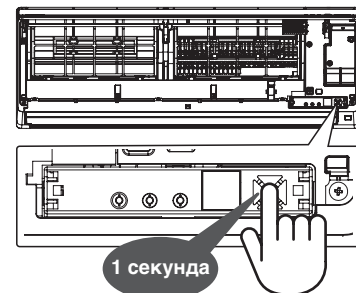

Опасение за шума на работа

Стартирайте работа плавно и намалете шума на работа.

Натиснете за 20 секунди

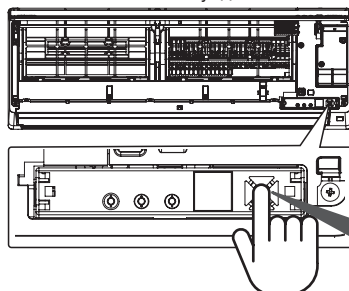
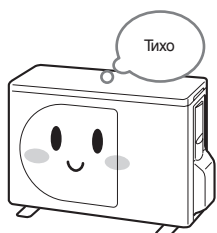

Когато настройката е завършена.





♪ Pi Pi Pi Pi Pi ♪

- Охлаждането или отоплението започва след 10 секунди със сигнала "Пи". Въпреки това продължете да го натискате. Настройката е завършена, когато се чуе 5 пъти като "Пи Пи Пи Пи Пи" и лампата за работа мига.
- За да го изключите, повторете горната процедура (в този случай лампата за работа няма да мига).

Това не са неизправности

В този случай		Описание и къде да проверите
Работа и поведение на климатика	Климатикът не работи.	<p>Проверете отново</p> <ul style="list-style-type: none"> ● Веднага след включване на захранването ли е? Подготовката отнема 3 минути. През това време компресорът не работи. ● Изключено ли е захранването? ← Страница 10 ● Изскочил ли е предпазителът или прекъсвачът? ● Спрял ли е токът? ● Веднага след спиране на работа ли е? <ul style="list-style-type: none"> → За да се предпази оборудването, не работи 3 минути. ● Натиснат ли е бутонът на дистанционното управление, докато предавателят сочи към приемника на инфрачервен сигнал на вътрешното тяло? ← Страница 10 ● Избран ли е таймер за включване? ← Страница 18 <p>● Мръсен ли е въздушният филтър?</p> <p>● Правилни ли са настройката на температурата, настройката на въздушния поток и настройката за посоката на въздушния поток? ← Страница 11, 12, 15, 16</p> <p>● Работи ли уредът продължително време, докато въздушният поток е настроен на "☺" или "☹" или "■"? ← Страница 15</p> <p>● Задръстени ли са входът и изходът за въздух на външното тяло?</p> <p>● Има ли отворена врата или прозорец?</p> <p>● Работи ли в режим на изсушаване? ← Страница 13</p> <p>● Работи ли в режим ЕКО? ← Страница 29</p> <p>● Работи ли в режим на приятен сън? ← Страница 17</p> <p>● Настроена ли е функцията "Power selection" (избор на мощност) на "75%" или "50%"? ← Страница 30</p> <p>● Изключено ли е времето за изключване на таймера за изключване или функцията за приятен сън? ← Страница 17, 18</p> <p>● Може да се е задействала защита поради прекомерно електрическо натоварване, причинено от вариране на напрежението или блокиране на входа за въздух. Отстранете всичко, което пречи, и рестартирайте електрическия прекъсвач след 30 секунди.</p>
	Климатикът и отоплителната система са слаби (Спират по време на работа).	
	Въздушният поток спира. Не се достига зададената температура.	
Поява на изпарения и конденз	Жалюзите за вертикална посока на въздуха се движат без контрол.	<p>Това не са неизправности</p> <ul style="list-style-type: none"> ● Въздушният поток може да спре по време на режим на отопление. ● Може да не се достигне зададената температура в зависимост от вътрешните и външните условия (причината е голямата разлика между зададената температура и стайната температура при започване на работа. Температурата на околната среда също е важна). ● Когато работата спре, жалюзите за вертикална посока на въздуха се отварят изцяло веднъж, след което се затварят.
	Образуват се изпарения.	
	Образува се кондензация.	
Миризма и мръсотия	Образуват се скреж, вода или пара.	<p>Това не са неизправности</p> <ul style="list-style-type: none"> ● Може да се появят изпарения в резултат на бързото охлаждане на въздуха в стаята. ● Може да се появят изпарения в резултат на кондензираната вода в топлообменника или панелът може да се навлажни по време на охлаждане, изсушаване или изсушаване на вътрешността. ● Затворени ли са или сочат ли надолу жалюзите за вертикална посока на въздуха? Може да се образува кондензация, ако климатикът работи продължително време надолу, а не хоризонтално по време на охлаждане и изсушаване. ● Външното тяло може да се покрие със скреж по време на отопление. ● Причината е, че разтопеният скреж се превръща във вода или пара с цел подобряване на ефективността на затопляне. ● Може да капе вода по време на охлаждане и изсушаване. Това е кондензирана вода от допира на въздуха със студената тръба.
	Лоша миризма в стаята.	
	Жалюзите за хоризонтална посока на въздуха са замърсени.	<p>Това не са неизправности</p> <ul style="list-style-type: none"> ● Миризмата по стената, мебелите и дрехите може да е в резултат на естествената циркулация на въздуха. ● Може да се появи миризма от озона, който се образува по време на работа на плазмения йонизатор-пречиствател. ● По жалюзите за хоризонтална посока на въздуха може да полепне мръсотия близо до йонизатора в резултат на статичното електричество и цветът може да потъмнее. Почистете около йонизатора.

Това не са неизправности (продължение)

В този случай		Описание и къде да проверите
Лампа за работа	Лампата за работа (⏻) мига бавно.	Това не е неизправност <ul style="list-style-type: none"> При спиране на тока по време на работа (вкл. настройка на таймера за включване) лампата светва, когато се възобнови електричеството. Когато натиснете бутона на дистанционното управление веднъж, работата започва и мигането спира, а лампата свети. Изберете отново таймера, когато електричеството се възобнови, тъй като настройките на таймера се изключват при спиране на тока.
	Лампата за работа (⏻) или лампата за таймера (⏻) мига бързо (5 пъти в секунда).	
	Лампата на дисплея на вътрешното тяло е тъмна.	Проверете отново <ul style="list-style-type: none"> Проверете неизправността съгласно процедурата “Ако лампата на вътрешното тяло мига”. ← Страница 35 Настроена ли е “яркостта на лампата на дисплея на вътрешното тяло” на “стандартна”? ← Страница 31
Работа на дистанционното управление	Вътрешното тяло не приема сигнал от дистанционното управление.	Проверете отново <ul style="list-style-type: none"> Натиснат ли е бутонът на дистанционното управление, докато се извършва предаване на сигнал между дистанционното управление и модула за приемане? ← Страница 10 Веднага след спиране на работа ли е? (Вътрешното тяло предава сигнал на дистанционното управление веднага след спиране на работа) → Натиснете бутона отново. Спазена ли е полярността на батериите (+, -)? ← Страница 9 Изтощени ли са батериите? Отговаря ли “превключването между А-В” върху дистанционното управление на вътрешното тяло? ← Страница 37 Настроен ли е часът? ← Страница 18 Включена ли е функцията за изсушаване на вътрешността? Настроен ли е само на плазмен йонизатор-пречиствател? ← Страница 14 Включена ли е функцията за изсушаване на вътрешността? ← Страница 32
	Жалузите за вертикална посока на въздуха не се движат или се движат в тесен обхват дори при натискане на   .	
	Настройката за температура не се показва дори при натискане на  .	
Чува се шум	Климатикът не спира работа дори при натискане на  .	Това не са неизправности <ul style="list-style-type: none"> Включена ли е функцията за изсушаване на вътрешността? ← Страница 32 Натиснете  още два пъти, за да спрете климатика. Шум от първоначалното позициониране на жалузите за вертикална посока на въздуха. По време на пречистване на въздуха може да се чува шум на плискане от йонизатора. При смяна на потока на хладилния агент може да се чуе шум на плискане. При разширяване и свиване на частите в резултат на смяна на температурата се чува пращане. Когато хладилният агент се движи, се чува шумолене. Може да се чува свистене, ако вятърът навън е силен, докато работата е спряна. Бълбукащият шум от дренажната тръба е в резултат на навлизането на въздух отвън в стаята през дренажната тръба. Получава се, когато вентилаторът работи в силно уплътнена стая.
	При включване на електрозахранването работата на климатика почва или спира.	
	Когато климатикът работи.	
	Други	
Вътрешно тяло	Чува се шум от плазмения генератор.	Свържете се с нас <p>При повреда на плазмения генератор или йонизатора се свържете с търговеца или сервизния център на Toshiba.</p> <p>Плазменият генератор има полюси с високо напрежение. НЕ проверявайте и не ремонтирайте сами, тъй като е опасно.</p>
	Климатикът работи.	
Външно тяло		Това не са неизправности <ul style="list-style-type: none"> Шумът на плискане е от движението на хладилния агент.

Информация съгласно Директива EMC 2004/108/EC	
(Наименование на производителя)	TOSHIBA CARRIER (THAILAND) CO., LTD.
(Адрес, град, държава)	144/9 MOO 5, BANGKADI INDUSTRIAL PARK, TIVANON ROAD, TAMBOL BANGKADI, AMPHUR MUANG, PATHUMTHANI 12000, ТАЙЛАНД.
(Наименование на вносителя /дистрибутора в ЕС)	TOSHIBA CARRIER UK LTD.
(Адрес, град, държава)	Porsham Close, Belliver Industrial Estate, PLYMOUTH, Devon, PL6 7DB. Великобритания

TOSHIBA



1115750102